

**Baby**  **00V**

Vos bébés bougent, nos idées aussi.

**Bébédélice**

Notice d'utilisation  
Instruction Manual  
Bedienungsanleitung  
InstructieHandleiding  
Manual de Instrucciones  
Manual de Instruções  
Manuale di istruzioni  
Használati Utasítás



# Baby 1200W

Vos bébés bougent, nos idées aussi.

## Bébédélice

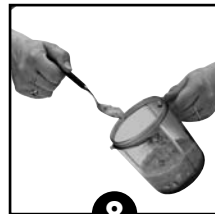

# F Bébédélíce

## PRÉCAUTIONS D'EMPLOI : lire attentivement toutes les instructions ci-jointes avant d'utiliser le Bébédélíce.

- Pour se protéger des décharges électriques, n'immergez pas l'appareil, le cordon dans l'eau ni dans aucun autre liquide.
- N'utilisez pas l'appareil pour un autre usage que pour cuire/chauffer/mixer/stériliser/décongeler. Toute autre utilisation peut-être dangereuse.
- **AVERTISSEMENT** : si le câble d'alimentation est endommagé, il doit être remplacé par le fabricant, son service après vente ou des personnes de qualification similaire afin d'éviter un danger.
- L'appareil ne contient aucune pièce utile à l'utilisateur pour une réparation. Ne pas démonter l'appareil.
- Surveillez l'appareil quand vous l'employez avec des enfants à proximité. Laissez l'appareil hors de portée des enfants.
- Cet appareil s'utilise en intérieur, ne l'utilisez pas dehors.
- Évitez de laisser le cordon dépasser de la table ou du compteur ou de le laisser à proximité de surfaces chaudes.
- Utilisez l'appareil sur une surface plane, stable et sèche.
- Ne mettez pas l'appareil sur une surface chaude ou à proximité d'un four ou d'une plaque de gaz ou tout ce qui s'apparente à une source de chaleur.
- Ne touchez pas les surfaces chaudes de l'appareil (chambre de chauffage).
- Ne déplacez pas l'appareil en service, une fois branché, ou s'il contient de l'eau chaude.
- Débranchez l'appareil quand vous ne l'utilisez pas ou avant de le nettoyer ou de le ranger.
- Respectez le temps de chauffe et assurez-vous que le biberon et son contenu sont à bonne température avant de donner la nourriture à votre bébé.
- Utilisez l'appareil pour un usage domestique uniquement.
- Utilisez des biberons en plastique ou en verre pouvant bouillir ou tous autres récipients thermorésistants avec cet appareil. Vérifiez toujours vos ustensiles avant de les employer avec le Bébédélíce.
- Les équipements électriques et électroniques font l'objet d'une collecte sélective. Ne pas se débarrasser des déchets d'équipements électriques et électroniques avec les déchets municipaux non triés, mais procéder à leur collecte sélective.

## PARTIES DU BÉBÉDÉLICE (cf photos page 2) :

- |                                    |                               |
|------------------------------------|-------------------------------|
| <b>A</b> Cloche de cuisson         | <b>H</b> Tiroir de rangement  |
| <b>B</b> Panier                    | <b>I</b> Poignée              |
| <b>C</b> Réceptacle jus de cuisson | <b>J</b> Couvercle hermétique |
| <b>D</b> Plat d'isolation          | <b>K</b> Cuve                 |
| <b>E</b> Bol                       | <b>L</b> Voyant lumineux      |
| <b>F</b> Couvercle de mixage       | <b>M</b> Bouton de commande   |
| <b>G</b> Dosette                   | <b>N</b> Bouton M/A           |

**Astucieux et pratique, le tiroir de rangement (H) contient le couvercle hermétique (J) et la dosette (G).**

## CONSIGNES D'UTILISATION :

### ● Préparation des repas de bébé & décongélation :

1. Placez l'appareil sur une surface plate et stable. Assurez vous que l'appareil et le cordon électrique soient hors de portée des enfants.
  2. Assurez-vous que le voltage de l'appareil coïncide avec le courant électrique. Si oui, branchez l'appareil en toute sécurité.
  3. Enlevez la cloche de cuisson, le panier de cuisson à la vapeur et le réceptacle de l'appareil.
  4. Mettez la nourriture dans le panier de cuisson (préparez la nourriture selon le livre de recette).
  5. Mesurez la quantité d'eau adaptée à la recette avec le bol de mixage (utilisez de l'eau du robinet et non pas de l'eau minérale).
  6. Versez l'eau au fond de la cuve. Assurez-vous que le plat d'isolation soit sur la résistance noire à l'intérieur de la cuve.
  7. Mettez le réceptacle en position. Et placez le panier à vapeur (avec la nourriture) sur le réceptacle.
  8. Placez la cloche correctement. Attention : la cloche n'a aucun système de fermeture, ne pas retirer la cloche quand l'appareil est en service.
  9. Tournez le bouton de commande sur la position  $\infty$ . Appuyez alors sur le bouton "marche/arrêt"  $\odot$ .
  10. Le voyant s'allumera et le cycle de cuisson commencera.
- Avertissement** : Pendant la cuisson, la vapeur sort par l'orifice situé sur la cloche. Maintenir vos mains loin de l'orifice pour éviter de vous brûler.

# F Bébédélice

11. Quand le cycle de cuisson est terminé, un bip retentit pour vous rappeler que la nourriture est prête et l'appareil s'arrête automatiquement. Note : Vous pouvez arrêter le cycle de cuisson à tout moment en appuyant sur le bouton "marche/arrêt" une fois.
12. Retirez la cloche en la tenant par les parties supérieures.  
**Avertissement** : la cloche est très chaude. Manipulez-la avec soin.
13. Laissez le panier de cuisson refroidir pendant 4 à 5 minutes. Utilisez l'anse du panier de cuisson pour sortir le panier.
14. Retirez la nourriture cuite à la vapeur et mettez-la dans le bol. En même temps, versez dans le bol de mixage l'eau de cuisson récupérée dans le réceptacle. Ceci rend la nourriture plus savoureuse et juteuse. **Avertissement** : le réceptacle est chaud. Faites attention en le manipulant.
15. Vissez le couvercle de mixage sur le bol et fermez-le.
16. Placez-le de nouveau dans le Bébédélice en alignant le bol par rapport à la fente de l'appareil. Tournez alors le bol dans le sens des aiguilles d'une montre pour le serrer.
17. Employez votre main gauche pour tenir le bol et votre main droite pour tourner le bouton de commande vers la gauche pour hacher la nourriture. **Avertissement** : ne pas hacher en continu pendant plus de 25 secondes. Cela pourrait entraîner une surchauffe de l'appareil.
18. Quand la nourriture est prête, lâchez le bouton.
19. Enlevez le bol et retirez le couvercle de mixage.
20. Maintenant vous pouvez donner la nourriture à votre bébé.  
**Avertissement** : vérifiez toujours la température de vos aliments avant des les donner à votre bébé.
21. S'il y a des restes, vous pouvez les laisser dans le hachoir et le fermer avec le couvercle. Vous pouvez également le mettre ensuite au réfrigérateur. **Avertissement** : ne pas commencer à hacher tant que le bol ne contient aucun aliment ni aucun liquide. Ne jamais hacher à vide. Démontage des lames. **Avertissement** : ne pas oublier les pièces 1,2 et 3 lors du remontage des lames pour éviter les risques de surchauffe (voir schéma ci-après).

Vous pouvez préparer de la nourriture saine et délicieuse pour votre bébé ! Consultez nos recettes.

## ● Chauffer les biberons/petits pots :

1. Placez l'appareil sur une surface plate et stable. Assurez-vous que l'appareil et le cordon d'alimentation soient hors de portée des enfants.
2. Assurez-vous que le voltage de l'appareil coïncide avec le courant électrique. Si oui, branchez l'appareil en toute sécurité.
3. Enlevez le panier de cuisson et le réceptacle de l'appareil.
4. Retirez la pipette de son lieu de stockage et remplissez-la avec de l'eau d'après le tableau ci-dessous.

Quantité d'eau dans le biberon	Quantité d'eau (ml) à mettre dans la cuve pour un biberon préparé à température ambiante (20°C)	Quantité d'eau (ml) à mettre dans la cuve pour un biberon préparé et placé au réfrigérateur (4°C)
120 ml	8 ml	12 ml
240 ml	10 ml	13 ml
330 ml	11 ml	14 ml
Petit pot pour bébé	Quantité d'eau (ml) à mettre dans la cuve pour un petit pot (20°C)	Quantité d'eau (ml) à mettre dans la cuve pour un petit froid (4°C)
120 g	9 ml	11 ml
200 g	10 ml	12 ml
250 g	11 ml	13 ml

**Attention : ce tableau est à titre indicatif. Si vous considérez que le biberon ou le petit pot n'est pas assez chaud ou trop chaud, n'hésitez pas à augmenter ou diminuer l'eau se trouvant dans la cuve.**

5. Il n'est pas nécessaire de préchauffer l'appareil. Versez la quantité d'eau dans la cuve. Ne remplissez pas au dessus du niveau indiqué. Si trop d'eau est employée, le temps de chauffe du biberon sera trop long et le biberon risque d'être trop chaud.
6. Placez le plat d'isolation au fond de la cuve de cuisson. Placez le biberon au centre de la cuve sur le plat d'isolation. **Avertissement** : ne placez jamais un biberon ou un petit pot directement sur la cuve sans avoir utilisé le plat d'isolation. Le biberon risque d'être endommagé.
7. Mettez la cloche sur l'appareil. **Avertissement** : la cloche n'a aucun système de fermeture, ne pas retirer la cloche quand l'appareil est en service.

# F Bébédéllice

8. Tournez le bouton de commande  $\approx$ . Appuyez ensuite sur le bouton « marche/arrêt »  $\uparrow$ .
9. Le voyant lumineux s'allume et le cycle de chauffe du biberon commence. **Avertissement** : pendant le cycle de chauffe, la vapeur sort par l'orifice de la cloche. Éloignez vos mains pour éviter de vous brûler.
10. Quand le cycle de chauffe est fini, un bip se déclenche pour vous rappeler que le biberon est prêt. L'appareil s'arrête automatiquement. Note : vous pouvez arrêter le cycle de chauffe à tout moment en appuyant sur le bouton « marche/arrêt »  $\uparrow$  une fois.
11. Sortez la cloche par la poignée supérieure. **Avertissement** : la cloche est très chaude. Manipulez-la avec soin.
12. Enlevez le biberon immédiatement pour empêcher le chauffage résiduel. Le biberon peut être chaud, attendre qu'il se refroidisse avant de le manipuler. **Avertissement** : toujours secouer le biberon et vérifier la température avant de le donner à votre bébé.

## NOTE :

**Les biberons sont chauffés à la vapeur pour chauffer l'eau. Les dimensions, matériaux (verre ou plastique) et la quantité de liquide ont un effet sur la température finale du contenu. Si les biberons/petits pots ne sont pas assez chauds, mettez légèrement plus d'eau dans la pipette. Si les biberons/petits pots sont trop chauds, diminuez la quantité d'eau dans la pipette. Évitez de laisser le biberon dans la cuve quand le cycle de chauffe est terminé. La chaleur emprisonnée continuerait à chauffer le biberon.**

Laissez refroidir l'appareil au moins 15 MINUTES entre chaque utilisation.

## ● Stériliser un biberon :

1. Placez l'appareil sur une surface plate et stable. Assurez-vous que l'appareil et le cordon d'alimentation soient hors de portée des enfants.
2. Assurez que le voltage de l'appareil coïncide avec le courant électrique. Si oui, branchez l'appareil en toute sécurité.
3. Enlevez le réceptacle de jus de cuisson, le panier de cuisson

- et la cloche de l'appareil.
4. Laissez le plat d'isolation au fond de la cuve.
5. Sortez le bol de mixage et remplissez-le avec 90ml d'eau.
6. Versez l'eau au fond de la cuve.
7. Placez à l'envers le biberon nettoyé (sans résidus de lait) au fond de la cuve. Mettez la bague et tétine dans la cuve derrière le biberon.
8. Remplacez la cloche.
9. Tournez le bouton de commande sur la position  $\approx$ . Appuyez sur le bouton "marche/arrêt"  $\uparrow$ .
10. Le voyant lumineux s'allume et le cycle de stérilisation commence. **Avertissement** : pendant le cycle de chauffe, la vapeur sort par l'orifice de la cloche. Éloignez vos mains pour éviter de vous brûler.
11. Quand le cycle de stérilisation est fini, un bip se déclenche pour vous rappeler que le biberon est prêt, l'appareil s'arrête automatiquement. Note : vous pouvez arrêter le cycle de chauffe à tout moment en appuyant sur le bouton "marche/arrêt" une fois.
12. Sortez la cloche par la poignée supérieure. **Avertissement** : la cloche est très chaude. Manipulez-la avec soin.
13. Vous pouvez maintenant prendre le biberon et les accessoires stérilisés. **Avertissement** : le biberon est chaud !

## ● Nettoyage de votre Bébédéllice :

- Toujours débranchez votre Bébédéllice et assurez-vous qu'il soit froid avant le nettoyage.
- Cuve du Bébédéllice : essuyez la résistance au fond de la cuve avec un tissu ou une éponge humide. Utilisez de l'eau claire. Laissez sécher. N'immergez pas le Bébédéllice dans l'eau ou dans un autre liquide. Ne lavez pas le Bébédéllice sous l'eau courante. N'employez aucun produit, juste de l'eau.
- La pipette, le réceptacle, le plat d'isolation, la cloche, les lames, le couvercle de mixage peuvent être lavés en utilisant une éponge avec de l'eau chaude et un peu de savon liquide doux. Rincez à l'eau et laissez sécher.
- N'employez pas d'abrasifs ou de dissolvants de récurage pour le nettoyage. Ils peuvent endommager l'appareil et ses surfaces.

# F Bébédélice

- Démontage des lames. Avertissement : ne pas oublier les pièces 1,2 et 3 lors du remontage des lames pour éviter les risques de surchauffe (voir schéma ci-après).

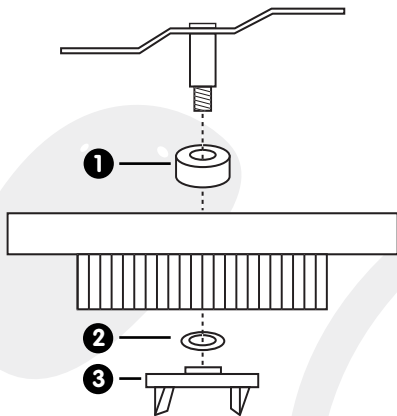

## ● Détartrage de la cuve de chauffe :

Après avoir été employé un certain temps, des dépôts de minéraux peuvent se former sur la résistance et endommager le Bébédélice. Vous devrez régulièrement détartrer la cuve de cuisson en versant un mélange de 100 ml d'eau chaude et de 100 ml de vinaigre blanc sur la résistance.

Laissez au moins une heure ou deux (ou plus si nécessaire) sans brancher l'appareil.

Videz le mélange et rincez la résistance à l'aide d'un peu d'eau dans un chiffon. N'immergez pas le Bébédélice dans l'eau. Laissez le sécher.

# EN Bébédélíce

**PRECAUTIONS DURING USE:** please read all the enclosed instructions carefully before using your Bébédélíce.

- To avoid any risk of electric shock, do not immerse the appliance or its power cable in water or any other liquid.
- Do not use the appliance for any use other than cooking / heating / mixing / sterilizing / defrosting. Any other type of use is liable to be dangerous.
- **WARNING :** If the power supply cable gets damaged it must be replaced by the manufacturer, the after-sales service or people with similar qualifications, in order to avoid any risk of danger.
- The appliance contains no part that the user could use for a repair. Do not dismantle the appliance.
- Keep an eye on the appliance if you use it with children anywhere nearby. Keep the appliance out of reach of children.
- This appliance must be used indoors; do not use it outside.
- Avoid allowing the power cable hang over the side of the table, or leaving it close to hot surfaces.
- Use the appliance on a stable, flat and dry surface.
- Do not place the appliance on a hot surface or close to an oven or gas ring or any source of heat whatsoever.
- Do not touch the hot parts of the appliance (heating chamber).
- Do not move the appliance while it is in operation or is plugged in, or if it contains hot water.
- Unplug the appliance when not using it or before cleaning or putting it away.
- Comply with the heating times and check that the baby bottle and its contents are at the correct temperature before giving the food to your baby.
- Use the appliance for domestic purposes only.
- Use baby bottles made of plastic or glass that can be boiled, or any other heat-resistant containers with this appliance. Always check your utensils before using them with your Bébédélíce.
- Waste Electrical and Electronic Equipment should be disposed of by selective collection. Do not throw electrical and electronic equipment away with un-sorted household waste, but dispose of it at a selective collection point.

**BEBEDELICE PARTS (see photos page 2) :**

<b>A</b> Cooking hood	<b>H</b> Storage drawer
<b>B</b> Basket	<b>I</b> Tongs
<b>C</b> Cooking juices container	<b>J</b> Airtight cover
<b>D</b> Insulation tray	<b>K</b> Cooking tank
<b>E</b> Mixing bowl	<b>L</b> Indicator lamp
<b>F</b> Mixing lid	<b>M</b> Control button
<b>G</b> Measuring tube	<b>N</b> On/Off button

**The neat and practical storage drawer (H) contains the airtight cover (J) and the measuring cup (G).**

**HOW TO USE :**

**● Preparing baby meals and defrosting :**

1. Place the appliance on a stable, flat surface. Check that the appliance and power cable are out of reach of children.
2. Check that the appliance's voltage rating is the same as that of the mains power supply. If so, you can safely connect the appliance.
3. Remove the cooking hood, steamer basket and container from the appliance.
4. Place the food in the cooking basket (prepare the food according to the recipe book).
5. Measure out the appropriate amount of water for the recipe using the mixing bowl (use tap water, not bottled water)
6. Pour the water into the bottom of the tank. Check that the insulation plate is installed on the black heating element inside the tank.
7. Place the container in position. Then place the steamer basket (containing the food) on the container.
8. Install the hood correctly. Take care: the hood does not have any locking system, do not remove it while the appliance is in operation.
9. Turn the control button to the  $\equiv$  position. Then press the "On/Off" button  $\text{⏻}$ .
10. The lamp lights up and the cooking cycle starts. **Warning:** During cooking steam comes out of the opening on the hood. Keep your hands well away from this opening to avoid getting scalded.

# EN Bébédelice

- When the cooking cycle has finished, you will hear a beep to tell you the food is ready, and the appliance stops automatically. Note: You can stop the cooking cycle at any time by pressing once on the "On/Off" button.
- Remove the hood, holding it towards the top. **Warning:** the hood gets very hot. Handle with care.
- Leave the cooking basket to cool for 4 to 5 minutes. Use the cooking basket handle to remove it.
- Remove the steamed food and place it in the bowl. At the same time, pour the cooking juices that have collected in the container into the bowl. This will make the food more tasty and juicy. **Warning:** the container gets hot. Take care when handling it.
- Screw the mixing lid onto the bowl to close it.
- Place it back in the Bébédelice, lining the bowl up with the slot in the appliance. Then turn the bowl clockwise to lock it in position.
- Use your left hand to hold the bowl and your right hand to turn the control button to the left to chop the food. **Warning:** do not chop continuously for more than 25 seconds. This could result in the appliance overheating.
- When the food is ready, release the button.
- Remove the bowl, then the mixing lid.
- You can now give the food to your baby. **Warning:** always check the temperature of the food before giving it to your baby.
- If there are any left-overs, you can leave them in the chopper and close it with the lid. You can then also put them in the refrigerator. **Warning:** do not start chopping when the bowl contains no food nor liquid. Never chop when the appliance is empty. Removing the blades. **Warning:** do not forget parts 1, 2 and 3 when reassembling the blades in order to avoid any risk of overheating (see diagram below).

You can prepare healthy and delicious food for your baby!  
Have a look at our recipes.

## ● Heating baby bottles/jars:



- Place the appliance on a stable, flat surface. Check that the appliance and power cable are out of reach of children.
- Check that the appliance's voltage rating is the same as that of the mains power supply. If so, you can safely connect the appliance.
- Remove the cooking basket and container from the appliance.
- Remove the measuring tube from its storage place and fill it with the amount of water indicated on the attached table\*.

Quantity of water in the bottle	Quantity of water (ml) to put in the tank for a bottle prepared at room temperature (20°C)	Quantity of water (ml) to put in the tank for a bottle prepared and placed in the refrigerator (4°C)
120 ml	8 ml	12 ml
240 ml	10 ml	13 ml
330 ml	11 ml	14 ml
Jar of baby food	Quantity of water (ml) to put in the tank for one jar (20°C)	Quantity of water (ml) to put in the tank for one refrigerated jar (4°C)
120 g	9 ml	11 ml
200 g	10 ml	12 ml
250 g	11 ml	13 ml

**Take care: this table is only an indication. If you think the bottle or jar is not hot enough or too hot, don't hesitate to increase or reduce the amount of water in the tank.**

- There is no need to pre-heat the appliance. Pour the required amount of water into the tank. Don't fill above the level indicated. If there is too much water, the bottle will be heated for too long and the bottle is liable to get too hot.
- Install the insulation plate in the bottom of the cooking tank. Place the bottle in the middle of the tank, on the insulation plate. **Warning:** Never place a bottle or jar directly in the tank without using the insulation plate. The bottle is liable to be damaged.
- Place the hood over the appliance. **Warning:** the hood does not have any locking system, do not remove it while the appliance is in operation.

# EN Bébédélíce

- Turn the control button . Then press the "On/Off" button .
- The indicator lamp lights up and the bottle heating cycle starts. **Warning:** during the heating cycle steam will come out of the opening on the hood. Keep your hands well away to avoid getting scalded.
- When the heating cycle has finished, there will be a beep to tell you the bottle is ready. The appliance stops automatically. **Note:** you can stop the cooking cycle at any time by pressing once on the "On/Off" button .
- Remove the hood using the top handle. **Warning:** the hood gets very hot. Handle with care.
- Remove the bottle immediately to avoid further heating by the hot appliance. The bottle may be very hot, wait for it to cool before handling. **Warning:** always shake the bottle and check the temperature before giving it to your baby.



## NOTE :

**The bottles are heated by the steam heating the liquid in them. The size, materials (glass or plastic) and quantity of liquid will affect the final temperature of the contents. If the bottles/jars are not hot enough, put a little more water in the measuring tube. If the bottles/jars are too hot, reduce the quantity of liquid in the measuring tube. Avoid leaving the bottle in the tank when the heating cycle is over. The heat remaining in the appliance will continue heating the bottle.**

Leave the appliance to cool for at least 15 MINUTES between each use.

## ● Sterilizing a bottle:

- Place the appliance on a stable, flat surface. Check that the appliance and power cable are out of reach of children.
- Check that the appliance's voltage rating is the same as that of the mains power supply. If so, you can safely connect the appliance.

- Remove the cooking juices container, the cooking basket and the hood from the appliance.
- Leave the insulation plate in the bottom of the tank.
- Remove the mixing bowl and fill it with 90ml water.
- Pour the water into the bottom of the tank.
- Place the clean bottle (with no traces of milk in it) upside down in the bottom of the tank. Put the retaining ring and teat in the tank behind the bottle.
- Replace the hood.
- Turn the control button to the  position. Press the "On/Off" button .
- The lamp lights up and the sterilization cycle starts. **Warning:** during the heating cycle steam will come out of the opening on the hood. Keep your hands well away to avoid getting scalded.
- When the sterilization cycle has finished, there will be a beep to tell you the bottle is ready, and the appliance stops automatically. **Note:** you can stop the heating cycle at any time by pressing once on the "On/Off" button.
- Remove the hood using the top handle. **Warning:** the hood gets very hot. Handle with care.
- You can now take out the sterilized bottle and accessories. **Warning:** the bottle is hot.

## ● Cleaning your Bébédélíce:

- Always unplug your Bébédélíce and make sure it is cold before cleaning it.
- Bébédélíce tank: wipe the heating element in the bottom of the tank with a damp cloth or sponge. Use nothing but clean water. Leave to dry. Do not immerse the Bébédélíce in water or any other liquid. Do not wash the Bébédélíce under running water. Do not use any cleaning product, just water.
- The measuring tube, container, insulation plate, hood, blades and mixing lid can be cleaned with a sponge, hot water and a little mild liquid detergent. Rinse with water and leave to dry.
- Never use any abrasive products or cleaning solvents to clean the appliance. They may damage the appliance and its surfaces.

# EN Bébédélíce

- Removing the blades. **WARNING:** do not forget parts 1,2 and 3 when reassembling the blades in order to avoid any risk of overheating (see diagram below).

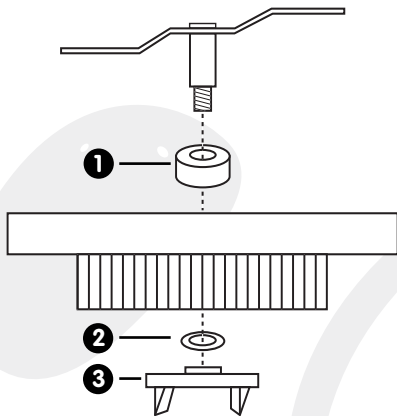

## ● Descaling the heating tank:

After a certain amount of use, mineral scale may form on the heating element and damage the Bébédélíce. You should descale the cooking tank regularly by pouring a mixture of 100ml hot water and 100ml white vinegar on the heating element.

Leave to soak for at least one or two hours (or more if necessary) without plugging the appliance in.

Empty it and rinse the heating element with a little water and a cloth. Do not immerse the Bébédélíce in water. Leave it to dry.

# DE Bébédélice

## **GERÄUCHSHINWEISE: lesen Sie vor dem Einsatz des Bébédélice aufmerksam die beiliegende Anleitung.**

- Zum Schutz vor elektrischen Schlägen, nie den Apparat oder das Stromkabel in Wasser oder andere Flüssigkeiten tauchen.
- Das Gerät nicht zu anderen Zwecken als zum Kochen, Erwärmen, Mixen, Sterilisieren oder Auftauen benutzen. Jeder anderweitige Gebrauch kann gefährlich sein.
- **WARNHINWEIS:** Wenn das Stromkabel beschädigt ist, muss es vom Hersteller, seinem Kundendienst oder gleichwertig qualifizierten Personen ersetzt werden, um jegliche Gefahr auszuschließen.
- Das Gerät enthält keine Teile, die dem Benutzer bei der Reparatur hilfreich sind. Das Gerät nicht auseinander bauen.
- Das Gerät nicht aus den Augen lassen, wenn sich Kinder in der Nähe befinden. Das Gerät nicht in Reichweite von Kindern lassen.
- Das Gerät ist für einen Gebrauch in geschlossenen Räumen, nicht im Freien bestimmt.
- Das Stromkabel nicht über den Tisch hinaushängen lassen, nicht in der Nähe heißer Oberflächen lassen.
- Das Gerät auf einer ebenen, stabilen, trockenen Unterlage betreiben.
- Das Gerät nicht auf einer heißen Oberfläche bzw. in der Nähe eines Ofens, einer Gasplatte oder anderen Hitzequelle aufstellen.
- Die heißen Oberflächen des Geräts nicht berühren (Heizkammer).
- Das Gerät während des Betriebs, nach dem Anschluss oder bei Befüllung mit heißem Wasser nicht transportieren.
- Den Netzstecker des Geräts ziehen, wenn Sie es nicht benutzen bzw. vor dem Reinigen oder Einräumen.
- Die Aufwärmzeiten einhalten und sicherstellen, dass das Fläschchen und sein Inhalt die richtige Temperatur besitzen, bevor Sie Baby seine Nahrung geben.
- Das Gerät ist ausschließlich für den Hausgebrauch bestimmt.
- Für das Gerät Fläschchen aus für Kochtemperaturen geeignetem Kunststoff oder Glas benutzen bzw. andere wärmostabile Gefäße. Die Utensilien vor dem Gebrauch mit Bébédélice immer kontrollieren.
- Elektro- und Elektronikgeräte werden getrennt gesammelt. Alt-Elektro- und Elektronikgeräte nicht mit unsortiertem Hausmüll entsorgen, sondern einer Mülltrennung unterziehen.

## **BESTANDTEILE DES BEBEDELICE (siehe Fotos Seite 2) :**

<b>A</b> Kochhaube	<b>H</b> Räumfach
<b>B</b> Korb	<b>I</b> Greifer
<b>C</b> Auffang für Kochsaft	<b>J</b> Hermetischer Deckel
<b>D</b> Isolierplatte	<b>K</b> Kochkammer
<b>E</b> Mixbecher	<b>L</b> Kontrollleuchte
<b>F</b> Mixerdeckel	<b>M</b> Bedientaste
<b>G</b> Pipette	<b>N</b> Ein- / Austaster

## **Einfallsreich und praktisch: die Schublade (H) mit dichtem Deckel (J) und Dosierbecher (G).**

### **GERÄUCHSVORSCHRIFTEN:**

#### **● Vorbereitung von Babys Nahrung & Auftauen:**

1. Das Gerät auf einer ebenen, stabilen Unterlage aufstellen. Sicherstellen, dass Gerät und Stromkabel sich außer Reichweite von Kindern befinden.
2. Sicherstellen, dass die Spannung des Geräts mit der Netzversorgung übereinstimmt. Wenn ja, kann das Gerät sicher angeschlossen werden.
3. Die Kochhaube, den Dampfkochkorb und den Auffang des Geräts abnehmen.
4. Die Nahrung in den Kochkorb legen (die Nahrung gemäß dem Rezeptheft vorbereiten).
5. Die für das Rezept benötigte Wassermenge mit dem Mixbecher abmessen (Leitungswasser benutzen, kein Mineralwasser).
6. Das Wasser in die Kammer gießen. Sicherstellen, dass die Isolierplatte sich auf dem schwarzen Widerstand im Innern der Kammer befindet.
7. Den Auffang in Position bringen. Den Dampfkorb (mit Nahrung) auf den Auffang setzen.
8. Die Haube korrekt einsetzen. Achtung: die Haube besitzt keinerlei Verschlussystem, die Haube nicht bei laufendem Gerät abnehmen.
9. Die Bedientaste auf die Position  $\cong$  stellen. Die „Ein- / Austaste“ drücken  $\odot$
10. Die Kontrollleuchte leuchtet auf, der Kochzyklus startet. **Warnhinweis:** Während des Kochens tritt der Dampf über die auf der Haube befindliche Öffnung aus. Um Verbrennungen zu vermeiden, die Hände nicht in die Nähe der Öffnung halten.

11. Wenn der Kochzyklus beendet ist, ertönt ein Piepton, der Sie darauf hinweist, dass die Nahrung fertig ist und das Gerät automatisch abschaltet. Hinweis: Sie können den Kochzyklus jederzeit durch einmaligen Druck auf die „Ein- / Austaste“ unterbrechen.
12. Die Haube im oberen Bereich fassen und abnehmen. **Warnhinweis:** die Haube ist sehr heiß. Vorsichtig behandeln.
13. Den Kochkorb 4 bis 5 Minuten abkühlen lassen. Den Henkel des Kochkorbs benutzen, um ihn herauszunehmen.
14. Die dampfgekochte Nahrung herausnehmen und in den Becher geben. Gleichzeitig den Kochsaft aus dem Auffang in den Mixbecher geben. So bleibt die Nahrung schmackhaft und saftig. **Warnhinweis:** der Auffang ist heiß! Vorsicht beim Anfassen.
15. Den Mixerdeckel auf den Becher schrauben und schließen.
16. Ihn erneut in den Bébédelice stellen, den Becher in bezug auf den Schlitz im Gerät ausrichten. Den Becher im Uhrzeigersinn drehen, um ihn festzuschrauben.
17. Den Becher mit der linken Hand festhalten, mit der rechten Hand die Bedientaste nach links drehen, um die Nahrung zu hacken. **Warnhinweis:** nicht länger als 25 Sekunden ununterbrochen hacken. Dies kann zu einem Überhitzen des Geräts führen.
18. Wenn die Nahrung fertig ist, die Taste loslassen.
19. Den Becher herausholen und den Mixerdeckel abnehmen.
20. Sie können Baby jetzt die Nahrung geben. **Warnhinweis:** vor dem Füttern von Baby immer die Temperatur der Nahrungsmittel kontrollieren.
21. Wenn Reste übrigbleiben, können diese im Fleischwolf gelassen werden, den Deckel schließen. Sie können ihn auch in den Kühlschrank stellen. **Warnhinweis:** Nicht mit dem Hacken beginnen, bevor der Becher mit Nahrung oder Flüssigkeit gefüllt ist. Nie im Leerbetrieb hacken. Ausbau der Messer. **Warnhinweis:** die Teile 1, 2 und 3 beim Wiedereinsetzen der Messer nicht vergessen, um ein Überhitzen zu vermeiden (siehe nachstehende Zeichnung).

Sie können Ihrem Baby gesunde, köstliche Nahrung zubereiten. Lesen Sie unsere Rezepte!

## ● Fläschchen/Töpfchen vorbereiten:

1. Das Gerät auf einer ebenen, stabilen Unterlage aufstellen. Sicherstellen, dass Gerät und Stromkabel sich außer Reichweite von Kindern befinden.
2. Sicherstellen, dass die Spannung des Geräts mit der Netzversorgung übereinstimmt. Wenn ja, kann das Gerät sicher angeschlossen werden.
3. Den Kochkorb und den Auffang des Geräts herausnehmen.
4. Die Pipette aus dem Staufach nehmen und gemäß der folgenden Tabelle mit Wasser füllen\*:

Wassermenge im Fläschchen	In die Kammer zu gebende Wassermenge (ml) für ein bei Raumtemperatur (20°C) zubereitetes Fläschchen	In die Kammer zu gebende Wassermenge (ml) für ein in den Kühlschrank (4°C) gestelltes Fläschchen
120 ml	8 ml	12 ml
240 ml	10 ml	13 ml
330 ml	11 ml	14 ml
Töpfchen für Baby	In die Kammer zu gebende Wassermenge (ml) für ein Töpfchen (20°C)	In die Kammer zu gebende Wassermenge (ml) für ein Töpfchen (4°C)
120 g	9 ml	11 ml
200 g	10 ml	12 ml
250 g	11 ml	13 ml

**Achtung: die Tabelle enthält lediglich Richtwerte. Wenn Sie der Meinung sind, dass Fläschchen oder Töpfchen nicht ausreichend oder zu heiß sind, nicht zögern, die Wassermenge in der Kammer zu erhöhen oder zu reduzieren.**

5. Das Gerät muss nicht vorgeheizt werden. Die entsprechende Wassermenge in die Kammer geben. Die angegebene Mindestmenge für die Befüllung einhalten. Bei zu viel Wasser ist die Aufwärmzeit für das Fläschchen zu lang, letzteres kann zu heiß werden.
6. Die Isolierplatte auf dem Boden der Kochkammer platzieren. Das Fläschchen in die Mitte der Kammer auf die Isolierplatte stellen. **Warnhinweis:** Nie ein Fläschchen oder ein Töpfchen direkt ohne die Isolierplatte in die Kammer stellen. Das Fläschchen kann beschädigt werden.

# DE Bébédelice

- Die Haube auf das Gerät setzen. Warnhinweis: Die Haube besitzt keinerlei Verschlusssystem, die Haube nicht bei laufendem Gerät abnehmen.
- Die Bedientaste drehen  $\Leftarrow$ . Auf die „Ein- / Austaste“  $\odot$  drücken.
- Die Kontrollleuchte geht an, der Aufwärmzyklus für das Fläschchen beginnt. Warnhinweis: Während des Aufwärmzyklus tritt Dampf über die Öffnung der Haube aus. Die Hände in Entfernung halten, um Verbrennungen zu vermeiden.
- Wenn der Aufwärmzyklus beendet ist, ertönt ein Piepton, um Sie darauf hinzuweisen, dass das Fläschchen fertig ist. Das Gerät schaltet automatisch ab. Hinweis: Sie können den Aufwärmzyklus jederzeit durch einmaligen Druck auf die „Ein- / Austaste“  $\odot$  unterbrechen.
- Die Haube am oberen Griff herausnehmen. Warnhinweis: die Haube ist sehr heiß. Vorsichtig anfassen.
- Das Fläschchen sofort herausnehmen, um Restwärme zu vermeiden. Das Fläschchen kann heiß sein, vor dem Anfassen abwarten, dass es abkühlt. Warnhinweis: das Fläschchen immer schütteln und vor dem Füttern von Baby die Temperatur kontrollieren.

## HINWEIS:

**Die Fläschchen werden mit Dampf beheizt, um das Wasser zu erwärmen. Abmessungen, Werkstoff (Glas oder Kunststoff) sowie Flüssigkeitsmenge haben einen Einfluss auf die Endtemperatur des Inhalts. Wenn die Fläschchen / Töpfchen nicht ausreichend heiß sind, etwas mehr Wasser in die Pipette geben. Wenn die Fläschchen / Töpfchen zu heiß sind, die Wassermenge in der Pipette verringern. Die Fläschchen nach Beendigung eines Aufwärmzyklus nicht in der Kammer lassen. Die darin enthaltene Stauwärme wärmt das Fläschchen weiter auf.**

Das Gerät zwischen zwei Einsätzen mindestens 15 MINUTEN abkühlen lassen.

## ● Ein Fläschchen Sterilisieren :

- Das Gerät auf einer ebenen, stabilen Unterlage aufstellen. Sicherstellen, dass Gerät und Stromkabel sich außer

- Reichweite von Kindern befinden.
- Sicherstellen, dass die Spannung des Geräts mit der Netzversorgung übereinstimmt. Wenn ja, kann das Gerät sicher angeschlossen werden.
- Den Auffang für Kochsaft, den Kochkorb und die Haube des Geräts abnehmen.
- Die Isolierplatte auf dem Boden der Kammer lassen.
- Den Mixbecher herausnehmen und mit 90ml Wasser befüllen.
- Das Wasser in die Kammer gießen.
- Das gereinigte Fläschchen (ohne Milchreste) auf den Boden der Kammer stellen. Den Ring und den Schnuller hinter dem Fläschchen in die Kammer stellen.
- Die Haube wieder einsetzen.
- Die Bedientaste in die Position  $\Leftarrow$  bringen, die „Ein- / Austaste“ drücken  $\odot$ .
- Die Kontrollleuchte leuchtet auf, der Sterilisationszyklus startet. Warnhinweis: Während des Aufwärmzyklus tritt Dampf über die Öffnung der Haube aus. Die Hände nicht in die Nähe halten, um Verbrennungen zu vermeiden.
- Wenn der Sterilisationszyklus beendet ist, ertönt ein Piepton, um Sie darauf hinzuweisen, dass das Fläschchen fertig ist, das Gerät schaltet automatisch ab. Hinweis: Sie können den Aufwärmzyklus jederzeit durch einmaligen Druck auf die „Ein- / Austaste“ unterbrechen.
- Die Haube am oberen Griff herausnehmen. Warnhinweis: die Haube ist sehr heiß. Vorsichtig behandeln.
- Sie können jetzt das sterilisierte Fläschchen samt Zubehör herausnehmen. Warnhinweis: das Fläschchen ist heiß!

## ● Reinigung ihres Bebedelice:

- Vor dem Reinigen immer den Netzstecker Ihres Bébédelice ziehen und prüfen, ob er abgekühlt ist.
- Kammer des Bébédelice: den Widerstand auf dem Boden der Kammer mit einem Tuch oder einem feuchten Schwamm abwischen. Klares Wasser verwenden. Trocknen lassen. Bébédelice nicht in Wasser oder eine andere Flüssigkeit tauchen. Bébédelice nicht unter dem Wasserhahn reinigen. Nur Wasser, kein anderes Produkt verwenden.

# DE Bébédélice

- Pipette, Auffang, Isolierplatte, Haube, Messer und Mixerdeckel können mit einem Schwamm und heißem Wasser und ein wenig schonender Flüssigseife gereinigt werden. Mit Wasser abwaschen und trocknen lassen.
- Keine Scheuer- oder Beizmittel für die Reinigung verwenden. Sie können das Gerät, insbesondere seine Oberflächen beschädigen.
- Ausbau der Messer. Warnhinweis: die Teile 1, 2 und 3 beim Wiedereinsetzen der Messer nicht vergessen, um ein Überhitzen zu vermeiden (siehe nachstehende Zeichnung).

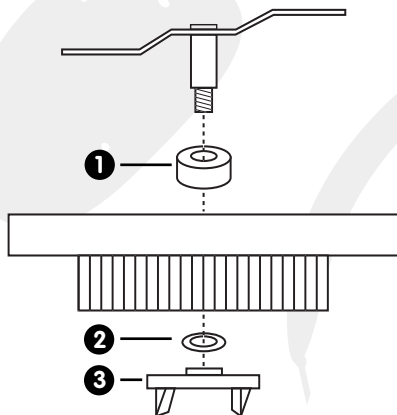

## ● Entkalken der Heizkammer:

Nach einer gewissen Zeit können sich mineralische Ablagerungen auf dem Widerstand bilden und den Bébédélice beschädigen. Die Kochkammer ist regelmäßig zu entkalken, dazu eine Mischung aus 100ml heißem Wasser und 100ml Weißessig auf den Widerstand geben. Mindestens ein bis zwei Stunden (oder mehr falls notwendig) warten, bevor das Gerät angeschlossen wird. Die Mischung ausgießen, den Widerstand mit einem angefeuchteten Lappen abwaschen. Den Bébédélice nicht in Wasser eintauchen. Trocknen lassen.

# NL Bébédélice

**VOORZORGSMAATREGELEN BIJ GEBRUIK : alvorens de Bébédélice te gaan gebruiken, verzoeken wij u de bijgevoegde instructies aandachtig te lezen.**

- Ter bescherming tegen elektrische schokken, mogen het apparaat en het snoer niet in water of enige andere vloeistof ondergedompeld worden.
- Dit apparaat mag alleen gebruikt worden voor koken / opwarmen / mixen / steriliseren / ontdooien. Ieder ander gebruik kan gevaar opleveren.
- **WAARSCHUWING:** indien de voedingskabel is beschadigd, moet hij door de fabrikant, zijn servicedienst of een vakman vervangen worden om ieder gevaar te voorkomen.
- Het apparaat bevat geen onderdelen die door de gebruiker zelf gerepareerd kunnen worden. Het apparaat niet demonteren.
- Houd het apparaat in het oog als u het gebruikt in de nabijheid van kinderen. Het apparaat buiten bereik van kinderen houden.
- Dit apparaat mag alleen binnen en niet buiten gebruikt worden.
- Het snoer niet over de tafel laten hangen of in de buurt van warme oppervlakten brengen.
- Het apparaat gebruiken op een vlakke, stabiele en droge oppervlakte.
- Het apparaat niet op een warme oppervlakte plaatsen of in de nabijheid van een oven, een gaskookplaat of enige andere warmtebron.
- De warme oppervlakte van het apparaat niet aanraken (kookruimte).
- Het apparaat niet verplaatsen als het werkt, als de steker in de contactdoos is gestoken of als het met water is gevuld.
- Als u het apparaat niet gebruikt, de steker uit de contactdoos halen, dit geldt ook als u het apparaat gaat schoonmaken of opbergen.
- Neem de opwarmtijd in acht en controleer of de zuigfles met inhoud op juiste temperatuur is voordat u de baby gaat voeden.
- Dit apparaat is alleen geschikt voor gebruik thuis.
- Gebruik plastic of glazen zuigflessen die gekookt kunnen worden of andere thermobestendige voorwerpen in dit apparaat. Controleer altijd het gerei voordat u ze met de Bébédélice gaat gebruiken.
- De elektronische en elektrische uitrustingen moeten

gesorteerd worden voordat ze worden afgevoerd. Afgedane elektronische en elektrische uitrustingen niet afvoeren in het huisvuil, deze vooraf sorteren en naar de juiste plaats brengen.

**ONDERDELEN VAN DE BEBEDÉLICE (zie foto's bladzijde 2) :**

<b>A</b> Kookstolp	<b>H</b> Opberglade
<b>B</b> Mandje	<b>I</b> Tang
<b>C</b> Opvangbak kookjusz	<b>J</b> Hermetisch deksel
<b>D</b> Isolatieschotel	<b>K</b> Kookbak
<b>E</b> Mixerkom	<b>L</b> Lichtgevend controlelampje
<b>F</b> Mixerdeksel	<b>M</b> Bedieningsknop
<b>G</b> Pipef	<b>N</b> Knop AAN / UIT

**Handig en praktisch, in het laadje (H) bevinden zich het hermetische deksel (J) en de doseerdop (G).**

**GEBRUIKSINSTRUCTIES :**

**● Bereiden van de maaltijden van de baby & ontdooien :**

1. Zet het apparaat op een vlakke en stabiele oppervlakte. Controleer of het apparaat zelf en het snoer buiten bereik van kinderen zijn.
2. Controleer of de spanning van het apparaat overeenkomt met die van het stroomnet. Indien dit het geval is, kunt u het apparaat in alle veiligheid aansluiten.
3. Haal de kookstolp, het stoommandje en de bak uit het apparaat.
4. Leg het voedsel in het mandje (bereid het voedsel voor zoals aangegeven in het receptenboekje).
5. Meet de hoeveelheid water aan de hand van het recept met behulp van de mixerkom (gebruik hiervoor kraanwater en niet mineraalwater).
6. Giet het water in de bak, controleer of de isolatieschotel naar behoren op de zwarte weerstand in de bak is gezet.
7. Zet de bak op zijn plaats en zet dan het stoommandje (met het voedsel) op de bak.
8. Zet de stolp er netjes overheen, let op, de stolp heeft geen sluitsysteem, hem niet verwijderen als het apparaat in werking is.

# NL Bébédelice

9. Zet de bedieningsknop op de stand  $\Xi$ , dan drukken op de knop « aan / uit »  $\text{\textcircled{A}}$ .
10. Het controlelampje gaat branden en de kookcyclus gaat van start. **Waarschuwing**: tijdens het koken, komt er stoom uit de opening op de stolp, de handen niet in de buurt van deze opening brengen om brandwonden te voorkomen.
11. Als de kookcyclus klaar is, hoort u een piepgeluid om u aan te geven dat het voedsel gereed is en het apparaat zal dan automatisch uitgaan. Opmerking: u kunt ook de cyclus op ieder willekeurig moment tot stilstand brengen door één keer te drukken op de knop «aan / uit».
12. Verwijder de stolp door hem aan het bovenste deel vast te pakken. **Waarschuwing**: de stolp is heel warm, hanteer hem voorzichtig.
13. Het mandje 4 tot 5 minuten laten afkoelen. Het mandje uit het apparaat halen via het hengsel.
14. Haal het gestoomde voedsel uit het mandje en leg het in de kom. Giet tegelijkertijd het kookwater van de opvangbak in de mixerkom, hierdoor zal het voedsel nog lekkerder en sappiger worden. **Waarschuwing**: de bak is warm, wees voorzichtig bij het hanteren.
15. Schroef nu het mixerdeksel op de kom en doe hem dicht.
16. Zet de kom opnieuw in de Bébédelice, te weten in lijn met de gleuf van het apparaat. Dan de kom met de klok meedraaien om hem vast te zetten.
17. Houd met uw linker hand de kom vast en draai met de rechter hand de bedieningsknop naar links toe om het voedsel te snijden. **Waarschuwing**: niet langer dan 25 seconden continu snijden, zo niet zou het apparaat oververhit kunnen raken.
18. Als het voedsel klaar is, de knop loslaten.
19. De kom uit het apparaat halen en het mixerdeksel verwijderen.
20. U kunt nu het voedsel aan uw baby geven, **waarschuwing**: controleer altijd de temperatuur van het voedsel voordat u de baby gaat voeren.
21. Als er resten zijn, kunt u ze in de snijder laten zitten en het deksel dicht doen, u kunt hem ook in de koelkast zetten. **Waarschuwing**: niet snijden als er geen voedsel of vloeistof in de kom zit. Nooit leeg laten draaien. Demonteer de messen. **Waarschuwing**: de onderdelen 1, 2 en 3 niet

vergeten bij het terugmonteren van de messen om gevaar voor oververhitting te voorkomen (zie hieronder staande schema).

U kunt heerlijke gezonde hapjes klaarmaken voor uw baby ! raadpleeg onze recepten.

## ● Opwarmen van zuigflessen / potjes :

1. Zet het apparaat op een vlakke en stabiele oppervlakte. Controleer of het apparaat zelf en het snoer buiten bereik van kinderen zijn.
2. Controleer of de spanning van het apparaat overeenkomt met die van het stroomnet. Indien dit het geval is, kunt u het apparaat in alle veiligheid aansluiten.
3. Haal het mandje en de bak uit het apparaat.
4. Haal de pipet uit zijn vakje en vul hem met water volgens de bijgevoegde tabel \*.

<b>Hoeveelheid water in de zuigfles</b>	Hoeveelheid water (ml) die in de bak moet worden gegoten voor een zuigfles op omgevingstemperatuur (20°C)	Hoeveelheid water (ml) die in de bak moet worden gegoten voor een zuigfles die men heeft bereid en vervolgens in de koelkast heeft geplaatst (4°C)
<b>120 ml</b>	<b>8 ml</b>	<b>12 ml</b>
<b>240 ml</b>	<b>10 ml</b>	<b>13 ml</b>
<b>330 ml</b>	<b>11 ml</b>	<b>14 ml</b>
<b>Potje voor baby's</b>	Hoeveelheid water (ml) die in de bak moet worden gegoten voor een potje (20°C)	Hoeveelheid water (ml) die in de bak moet worden gegoten voor een koud potje (4°C)
<b>120 g</b>	<b>9 ml</b>	<b>11 ml</b>
<b>200 g</b>	<b>10 ml</b>	<b>12 ml</b>
<b>250 g</b>	<b>11 ml</b>	<b>13 ml</b>

**Let op : deze tabel wordt ter indicatie gegeven, indien u van mening bent dat de zuigfles of het potje niet warm genoeg is of te warm is, kunt u uiteraard de hoeveelheid water in de bak opvoeren of verminderen.**

5. Het apparaat hoeft niet voorverwarmd te worden, giet de benodigde hoeveelheid water in de bak, niet vullen tot boven het aangegeven niveau. Als men te veel water gebruikt, zal het opwarmen van de fles te veel tijd in beslag nemen en kan het zijn dat de fles te warm wordt.

# NL Bébédélice

6. Zet de isolatieschotel op de bodem van de kookbak. Zet dan de fles in het midden van de bak op de isolatieschotel. **Waarschuwing** : nooit en te nimmer een fles of een potje rechtstreeks op de bak zetten zonder de isolatieschotel op zijn plaats te hebben gebracht. Dit zou schade aan de zuigfles kunnen toebrengen.
7. Zet de stomp op het apparaat, **waarschuwing** : de stomp heeft geen sluitsysteem, hem niet verwijderen als het apparaat in werking is.
8. Draai de bedieningsknop  $\leq$  dan drukken op de knop « aan / uit »  $\odot$ .
9. Het controlelampje gaat branden en de cyclus om de zuigfles op te warmen gaat van start, **waarschuwing** : tijdens deze verwarmingscyclus komt er stoom uit de opening van de stomp, houd de handen uit de buurt van deze opening om brandwonden te voorkomen.
10. Als de verwarmingscyclus klaar is, hoort u een piepgeluid om u aan te geven dat de fles gereed is en het apparaat zal dan automatisch uitgaan. Opmerking : u kunt ook de cyclus op ieder willekeurig moment tot stilstand brengen door één keer te drukken op de knop “aan / uit”  $\odot$ .
11. Verwijder de stomp door hem aan het bovenste deel vast te pakken. **Waarschuwing** : de stomp is heel warm, hanteer hem voorzichtig.
12. Haal de zuigfles onmiddellijk uit het apparaat om te voorkomen dat hij te warm wordt. De fles kan nog warm zijn, wacht dus even tot hij is afgekoeld voordat u hem beetpakt. **Waarschuwing** : altijd de fles schudden en de temperatuur controleren voordat u de baby gaat voeden.

**OPMERKING** : De zuigflessen worden met stoom verwarmd om het water te verwarmen. De afmetingen, het materiaal (glas of plastic) en de hoeveelheid vloeistof hebben invloed op de uiteindelijke temperatuur van de inhoud van de fles of het potje. Als de fles / het potje niet warm genoeg is, moet u iets meer water in de pipet doen. Als de fles / het potje te warm is, moet u minder water in de pipet doen. Laat de flessen niet in de bak staan als de verwarmingscyclus afgelopen is. De bak is nog warm en zal de fles nog verder opwarmen.

Na ieder gebruik het apparaat op zijn minst 15 minuten

laten afkoelen.

## ● Steriliseren van een zuigfles:

1. Zet het apparaat op een vlakke en stabiele oppervlakte. Controleer of het apparaat zelf en het snoer buiten bereik van kinderen zijn.
2. Controleer of de spanning van het apparaat overeenkomt met die van het stroomnet. Indien dit het geval is, kunt u het apparaat in alle veiligheid aansluiten.
3. Haal de opvangbak van het kookwater, het stoommandje en de stomp uit het apparaat.
4. Laat de isolatieschotel op de bodem van de bak staan.
5. Haal de mixerkom uit het apparaat en vul hem met 90 ml water.
6. Giet dit water op de bodem van de bak.
7. Zet de gereinigde zuigfles (zonder melksporen) ondersteboven op de bodem van de bak. Zet de ring en de speen in de bak achter de zuigfles.
8. Zet de stomp terug op zijn plaats.
9. Draai de bedieningsknop in de stand  $\leq$ . Dan drukken op knop “aan / uit”  $\odot$ .
10. Het controlelampje gaat branden en de sterilisatie cyclus gaat van start. **Waarschuwing**, tijdens de cyclus komt er stoom uit de opening op de stomp, de handen niet in buurt van deze opening brengen om brandwonden te voorkomen.
11. Als de sterilisatie cyclus klaar is, hoort u een piepgeluid om aan te geven dat de zuigfles gereed is, het apparaat komt automatisch tot stilstand. Opmerking : u kunt de sterilisatie cyclus op ieder willekeurig moment tot stilstand brengen door één keer te drukken op de knop “aan / uit”.
12. Verwijder de stomp met behulp van het bovenste handvat, **waarschuwing**, de stomp is heel warm, hanteer hem voorzichtig.
13. U kunt nu de gesteriliseerde zuigfles met toebehoren uit het apparaat halen, **waarschuwing** : de zuigfles is warm.

## ● Schoonmaken van de Bébédélice:

- Altijd eerst de steker uit de contactdoos halen en controleren of de Bébédélice naar behoren afgekoeld is voordat u hem gaat schoonmaken.

# NL Bébédélice

- Bak van de Bébédélice : de weerstand op de bodem schoonvegen met een vochtige doek of spons. Gebruik hiervoor helder water, laten drogen, de Bébédélice niet in water of een andere vloeistof onderdompelen. De Bébédélice niet schoonmaken rechtstreeks onder de kraan en geen reinigingsmiddelen gebruiken, water is voldoende.
- De pipet, de bak, de isolatieschotel, de stolp, de messen en het mixerdeksel kunnen gewassen worden met een spons en warm water met een zachte vloeibare zeep. Afspoelen met water en laten drogen.
- Geen schurende middelen of oplosmiddelen gebruiken om het apparaat schoon te maken, zij zouden het apparaat en zijn oppervlakte kunnen beschadigen.
- Demonteren van de messen. Waarschuwing : de onderdelen 1, 2 en 3 niet vergeten bij het terugmonteren van de messen om gevaar voor oververhitting te voorkomen (zie hieronder staande schema).

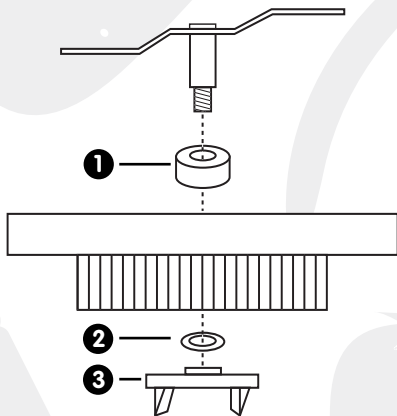

## ● Ketelsteenverwijderen uit de verwarmingsbak :

Na verloop van tijd kan er zich een laagje kalk afzetten op de weerstand en schade berokkenen aan de Bébédélice. U moet de kookbak dan ook regelmatig van ketelsteen ontdoen door een mengsel van 100 ml warm water en 100 ml witte azijn op de weerstand te gieten. Op zijn minst één tot twee uur laten intrekken (of nog langer indien nodig) zonder het apparaat aan te sluiten. Het mengsel legen en de weerstand afspoelen met een beetje water en afdrogen met een doek ; De Bébédélice niet in water onderdompelen. Laten drogen.

# SP Bébédelice

## PRECAUCIONES DE USO: lea detenidamente todas las instrucciones adjuntas antes de utilizar el Bébédelice.

- Para evitar una descarga eléctrica, no sumerja el aparato ni el cable en agua ni en ningún otro líquido.
- No utilice el aparato para ningún otro uso que no sea cocinar / calentar / batir / esterilizar / descongelar. Cualquier otro uso puede resultar peligroso.
- **ADVERTENCIA:** Si el cable de alimentación está estropeado, debe ser sustituido por el fabricante, su servicio posventa o una persona con cualificación similar para evitar todo peligro.
- El aparato no contiene ninguna pieza que pudiera resultar útil al usuario para realizar la reparación. No desmonte el aparato.
- Vigile el aparato cuando lo esté utilizando con niños cerca. Deje el aparato fuera del alcance de los niños.
- Este aparato está destinado a un uso en el interior, no lo utilice en el exterior.
- No deje que el cable sobrepase de la mesa, ni lo deje cerca de superficies calientes.
- Utilice el aparato sobre una superficie plana, estable y seca.
- No ponga el aparato sobre una superficie caliente ni cerca de un horno o una placa de gas, ni de nada que se asemeje a una fuente de calor.
- No toque las superficies calientes del aparato (cámara de calentamiento).
- No desplace el aparato mientras se esté utilizando, una vez enchufado, ni si contiene agua caliente.
- Desenchufe el aparato cuando no lo esté utilizando, así como antes de limpiarlo o de guardarlo.
- Respete el tiempo de calentamiento y asegúrese de que el biberón y su contenido se encuentran a una temperatura correcta antes de dar de comer al bebé.
- Utilice el aparato únicamente para un uso doméstico.
- Con este aparato, utilice biberones de plástico o de cristal que puedan hervirse, o cualquier otro recipiente termo-resistente. Compruebe siempre sus utensilios antes de utilizarlos con el Bébédelice.
- Los equipos eléctricos y electrónicos deben ser reciclados. No se deshaga de los desechos de equipos eléctricos y electrónicos junto con los desechos municipales sin separar, debe proceder a su recogida selectiva.



## PARTES DEL BEBEDELICE (ver fotos página 2) :

- |   |   |
|---|---|
| <b>A</b> Campana de cocción                     | <b>H</b> Cajón alacena                    |
| <b>B</b> Cesta                                  | <b>I</b> Pinza                            |
| <b>C</b> Receptáculo para el jugo de la cocción | <b>J</b> Tapa hermética                   |
| <b>D</b> Plato aislante                         | <b>K</b> Cuba de cocción                  |
| <b>E</b> Bol para batir                         | <b>L</b> Testigo luminoso                 |
| <b>F</b> Tapa para batir                        | <b>M</b> Botón de mando                   |
| <b>G</b> Pipeta                                 | <b>N</b> Botón de funcionamiento y parada |

## Ingenioso y práctico, el cajón (H) contiene la tapa hermética (J) y el dosificador (G).

## INSTRUCCIONES DE USO:

### ● Preparación de las comidas del bebé y descongelación:

1. Coloque el aparato sobre una superficie plana y estable. Asegúrese de que el aparato y el cable eléctrico quedan fuera del alcance de los niños.
2. Asegúrese de que el voltaje del aparato coincide con la corriente eléctrica. Si es así, enchufe el aparato con toda tranquilidad.
3. Retire la campana de cocción, la cesta de cocción al vapor y el receptáculo del aparato.
4. Introduzca los alimentos en la cesta de cocción (prepare la comida como se indica en el libro de cocina).
5. Mida la cantidad de agua adecuada para la receta con el bol para batir (utilice agua del grifo y no agua mineral)
6. Vierta el agua en el fondo de la cuba. Asegúrese de que el plato aislante se encuentra sobre la resistencia negra dentro de la cuba.
7. Coloque el receptáculo en su lugar. Coloque la cesta de cocina al vapor (con la comida) sobre el receptáculo.
8. Coloque la campana correctamente. Cuidado: la campana no dispone de ningún sistema de cierre, no retire la campana cuando el aparato esté en funcionamiento.
9. Gire el botón de mando hasta la posición . Después pulse el botón "funcionamiento/parada" .

# SP Bébédelice

- El testigo se encenderá y el ciclo de cocción comenzará. **Advertencia:** Durante la cocción, el vapor sale por el orificio situado sobre la campana. Mantenga las manos alejadas del orificio para evitar quemaduras.
- Cuando el ciclo de cocción haya terminado, sonará un bip para recordarle que la comida está lista y el aparato se detendrá automáticamente. Nota: En todo momento, podrá detener el ciclo de cocción pulsando una vez el botón "funcionamiento/parada".
- Retire la campana sujetándola por la parte superior. **Advertencia:** la campana se calienta mucho. Manipúlela con precaución.
- Deje enfriar la cesta de cocción durante 4 ó 5 minutos. Utilice el asa de la cesta de cocción para sacarla.
- Retire la comida cocinada al vapor y póngala en el bol. Al mismo tiempo, vierta en el bol para batir el agua de cocción que se ha recuperado en el receptáculo. Eso hará que la comida quede más sabrosa y jugosa. **Advertencia:** el receptáculo está caliente. Tenga cuidado al manipularlo.
- Enrosque la tapa para batir sobre el bol y ciérrelo.
- Colóquelo de nuevo en el Bébédelice alineando el bol con la ranura del aparato. A continuación, gire el bol en el sentido de las agujas del reloj para apretarlo.
- Utilice la mano izquierda para sujetar el bol y la derecha para girar el botón de mando hacia la izquierda para picar la comida. **Advertencia:** no pique de forma continuada durante más de 25 segundos, pues podría provocar el recalentamiento del aparato.
- Cuando la comida esté lista, suelte el botón.
- Retire el bol y quite la tapa para batir.
- Ya puede dar de comer al bebé. **Advertencia:** compruebe siempre la temperatura de los alimentos antes de dárselos al bebé.
- Si quedan restos, puede dejarlos en la picadora y cerrarla con la tapa. También puede meterla en la nevera. **Advertencia:** no comience a picar hasta que el bol contenga un alimento o un líquido. No utilizar nunca en vacío. Desmontaje de las hojas. **Advertencia:** no se olvide de las piezas 1,2 y 3 al volver a montar las hojas para evitar un riesgo de sobrecalentamiento (véase

esquema a continuación).  
Podrá preparar comidas sanas y deliciosas para su bebé. Consulte nuestras recetas.

## ● Calentar los biberones/potitos:

- Coloque el aparato sobre una superficie plana y estable. Asegúrese de que el aparato y el cable de alimentación queden fuera del alcance de los niños.
- Asegúrese de que el voltaje del aparato coincide con la corriente eléctrica. Si es así, enchufe el aparato con toda tranquilidad.
- Retire la cesta de cocción y el receptáculo del aparato.
- Retire la pipeta de su lugar de almacenamiento y rellénela con agua en función de la tabla adjunta\*.

Cantidad de agua en el biberón	Cantidad de agua (ml) que poner en la cuba para un biberón preparado a temperatura ambiente (20°C)	Cantidad de agua (ml) que poner en la cuba para un biberón preparado y metido en la nevera (4°C)
120 ml	8 ml	12 ml
240 ml	10 ml	13 ml
330 ml	11 ml	14 ml
Potito para bebé	Cantidad de agua (ml) que poner en la cuba para un potito (20°C)	Cantidad de agua (ml) que poner en la cuba para un potito frío (4°C)
120 g	9 ml	11 ml
200 g	10 ml	12 ml
250 g	11 ml	13 ml

**Cuidado: esta tabla tiene valor indicativo. Si usted considera que el biberón o el potito no está lo suficientemente caliente o lo está demasiado, no dude en aumentar o en disminuir el agua de la cuba.**

- No es necesario precalentar el aparato. Vierta la cantidad de agua indicada en la cuba. No la llene por encima del nivel indicado. Si se introduce demasiada agua, el tiempo de calentamiento del biberón será demasiado largo y el biberón puede calentarse demasiado.

# SP Bébédelice

- Coloque el plato aislante en el fondo de la cuba de cocción. Coloque el biberón en el centro de la cuba, sobre el plato aislante. **Advertencia:** No ponga nunca un biberón ni un potito directamente sobre la cuba sin utilizar el plato aislante. El biberón puede estropearse.
- Coloque la campana sobre el aparato. **Advertencia:** la campana no dispone de ningún sistema de cierre, no retire la campana cuando el aparato esté en funcionamiento.
- Gire el botón de mando  $\neq$ . Después pulse el botón "funcionamiento/parada"  $\text{\textcircled{D}}$ .
- El testigo luminoso se encenderá y el ciclo de calentamiento del biberón dará comienzo. **Advertencia:** Durante el ciclo de calentamiento, el vapor saldrá por el orificio de la campana. Mantenga las manos alejadas para evitar quemaduras.
- Cuando termine el ciclo de calentamiento, sonará un bip para recordarle que el biberón está listo. El aparato se detiene automáticamente. **Nota:** En todo momento, podrá detener el ciclo de calentamiento pulsando una vez el botón "funcionamiento/parada"  $\text{\textcircled{D}}$ .
- Retire la campana sujetándola por el asa superior. **Advertencia:** la campana se calienta mucho. Manipúlela con precaución.
- Saque el biberón inmediatamente para evitar un aumento de temperatura a causa del calor residual. El biberón puede estar caliente, espere a que se enfríe antes de manipularlo. **Advertencia:** agite el biberón y compruebe la temperatura antes de dárselo al bebé.

## NOTA:

**Los biberones se calientan al vapor para calentar el agua. Las dimensiones, el material (cristal o plástico) y la cantidad de líquido afectan a la temperatura final del contenido. Si los biberones / potitos no están lo suficientemente calientes, ponga un poco más de agua en la pipeta. Si los biberones / potitos están demasiado calientes, reduzca la cantidad de agua de la pipeta. Procure no dejar el biberón en la cuba cuando el ciclo de calentamiento haya terminado. El calor aprisionado seguirá calentando el biberón.**

Deje enfriar el aparato al menos 15 MINUTOS entre cada utilización.

## ● Esterilizar un biberón:

- Coloque el aparato sobre una superficie plana y estable. Asegúrese de que el aparato y el cable de alimentación queden fuera del alcance de los niños.
- Asegúrese de que el voltaje del aparato coincide con la corriente eléctrica. Si es así, enchufe el aparato con toda tranquilidad.
- Retire el receptáculo del jugo de cocción, la cesta de cocción y la campana del aparato.
- Deje el plato aislante en el fondo de la cuba.
- Saque el bol para batir y rellénelo con 90 ml. de agua.
- Vierta el agua en el fondo de la cuba.
- Coloque el biberón limpio (sin residuos de leche), del revés, en el fondo de la cuba. Ponga el anillo y la tetina en la cuba, detrás del biberón.
- Coloque la campana.
- Gire el botón de mando hasta la posición  $\neq$ . Pulse el botón "funcionamiento/parada"  $\text{\textcircled{D}}$ .
- El testigo se encenderá y el ciclo de esterilización dará comienzo. **Advertencia:** Durante el ciclo de calentamiento, el vapor saldrá por el orificio de la campana. Mantenga las manos alejadas para evitar quemaduras.
- Cuando termine el ciclo de esterilización, sonará un bip para recordarle que el biberón está listo, el aparato se detendrá automáticamente. **Nota:** En todo momento, podrá detener el ciclo de calentamiento pulsando una vez el botón "funcionamiento/parada".
- Retire la campana sujetándola por el asa superior. **Advertencia:** la campana se calienta mucho. Manipúlela con precaución.
- Ya puede sacar el biberón y los accesorios esterilizados. **Advertencia:** el biberón estará caliente.

## ● Limpieza de su Bébédelice:

- Antes de limpiar su Bébédelice, desenchúfelo y asegúrese de que no esté caliente.
- Cuba del Bébédelice: limpie la resistencia del fondo de la cuba con un paño o una esponja humedecida. Utilice agua limpia. Déjela secar. No sumerja el Bébédelice en el agua ni en ningún otro líquido. No lave el Bébédelice bajo el grifo.

# SP Bébédelice

No utilice ningún producto, sólo agua.

- La pipeta, el receptáculo, el plato aislante, la campana, las cuchillas y la tapa para batir se pueden lavar utilizando una esponja con agua caliente y un poco de jabón líquido suave. Enjuáguelos con agua y déjelos secar.
- No utilice productos abrasivos o disolventes de fregado para limpiarlos. Pueden estropear el aparato y las superficies.
- Desmontaje de las hojas. **Advertencia:** no se olvide de las piezas 1, 2 y 3 al volver a montar las hojas para evitar un riesgo de sobrecalentamiento (véase esquema a continuación).

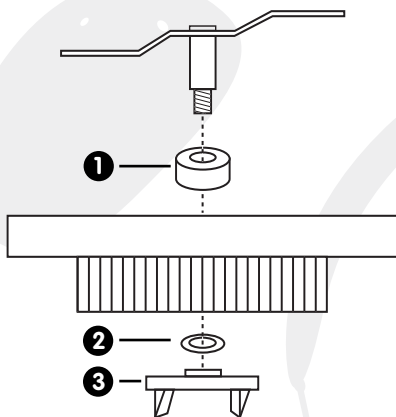

## ● Desincrustación de la cuba de calentamiento:

Tras un cierto tiempo utilizando el aparato, se pueden formar depósitos minerales sobre la resistencia que pueden estropear el Bébédelice. Deberá desincrustar la cuba de cocción con regularidad, vertiendo sobre la resistencia una mezcla de 100 ml. de agua y de 100 ml. de vinagre blanco. Déjelo reposar al menos una hora o dos (o más si es necesario) sin enchufar el aparato.

Vacíe la cuba y aclare la resistencia con un poco de agua y un paño. No sumerja en agua el Bébédelice. Déjelo secar.

# **P** Bébédélice

## **PRECAUÇÕES DURANTE A UTILIZAÇÃO: antes de utilizar o Bébédélice, leia atentamente todas as instruções aqui dadas.**

- Para evitar choques eléctricos, não mergulhe o aparelho nem o cabo em água nem em qualquer outro líquido.
- Não utilize o aparelho para outro fim que não seja cozer / aquecer / misturar / esterilizar / descongelar. Qualquer outra utilização pode ser perigosa.
- **AVISO:** Se o cabo de alimentação estiver danificado, tem de ser substituído pelo fabricante, pelo seu serviço após a venda, ou por pessoas de qualificação semelhante, a fim de não haver perigo.
- O aparelho não contém peças úteis para o utilizador para uma reparação. Não desmonte o aparelho.
- Vigie o aparelho quando o utiliza na proximidade de crianças. Deixe o aparelho sempre fora do alcance das crianças.
- Este aparelho destina-se a ser utilizado no interior; não o utilize ao ar livre.
- Evite que o cabo ultrapasse a mesa e não o deixe perto de superfícies quentes.
- Utilize o aparelho numa superfície plana, estável e seca.
- Não ponha o aparelho sobre uma superfície quente nem perto de um forno, de uma placa de gás ou de qualquer fonte de calor.
- Não toque nas superfícies quentes do aparelho (câmara de aquecimento).
- Não mova o aparelho com ele a trabalhar, depois de ligado, ou se estiver quente.
- Desligue a ficha do aparelho se não o utilizar, antes de o limpar ou de o guardar.
- Respeite o tempo de aquecimento e assegure-se de que o biberão e o seu conteúdo se encontram a boa temperatura antes de o dar ao seu bebé.
- Utilize o aparelho exclusivamente para fins domésticos.
- Utilize neste aparelho biberões de plástico ou de vidro que possam ferver, ou qualquer outro recipiente resistente ao calor. Verifique sempre os seus utensílios antes de os utilizar no Bébédélice.
- Os equipamentos eléctricos e electrónicos fazem parte de uma recolha selectiva. Não deitar fora equipamentos eléctricos e electrónicos juntamente com o lixo municipal não seleccionado, mas proceder à sua recolha selectiva.

## **COMPONENTES DO BÉBÉDELICE (fotos na página 2) :**

- |  |                               |
|--|-------------------------------|
| <b>A</b> Campânula de cozedura         | <b>H</b> Gaveta de arrumação  |
| <b>B</b> Tabuleiro                     | <b>I</b> Pinça                |
| <b>C</b> Colector de sucos de cozedura | <b>J</b> Tampa hermética      |
| <b>D</b> Prato isolante                | <b>K</b> Cuba de cozedura     |
| <b>E</b> Tigela de mistura             | <b>L</b> Visor luminoso       |
| <b>F</b> Tampa de mistura              | <b>M</b> Botão de comando     |
| <b>G</b> Pipeta                        | <b>N</b> Botão Ligar/Desligar |

**Astuciosa e prática, a gaveta de arrumação (H) contém a tampa hermética (J) e o doseador (G).**

## **INSTRUÇÕES PARA A UTILIZAÇÃO:**

### **● Preparação das refeições do bebé e descongelamento:**

1. Coloque o aparelho sobre uma superfície lisa e estável. Assegure-se de que o aparelho e o cabo eléctrico se encontram fora do alcance das crianças.
2. Assegure-se de que as características eléctricas do aparelho coincidem com as da corrente eléctrica da rede. Em caso afirmativo, pode ligar o aparelho com segurança.
3. Retire a campânula de cozedura, o tabuleiro de cozedura e o receptáculo do aparelho.
4. Coloque os alimentos no tabuleiro de cozedura (prepare os alimentos segundo o livro de receitas).
5. Meça a quantidade de água adaptada à receita com a tigela de misturar (utilize água da torneira e não água mineral).
6. Deite a água no fundo da cuba. Assegure-se de que o prato isolante se encontra na resistência preta no interior da cuba.
7. Coloque o receptáculo em posição e coloque o tabuleiro de vapor (com os alimentos) sobre o receptáculo.
8. Coloque a campânula correctamente. Atenção: A campânula não possui qualquer sistema de fecho; não retire a campânula com o aparelho a funcionar.
9. Rode o botão de comando para a posição . Carregue no botão "Ligar/Desligar" .
10. O visor acende e o ciclo de cozedura começa. **Aviso:** Durante o processo de cozedura, o vapor sai pelo orifício da campânula. Mantenha as suas mãos longe desse orifício para evitar que se queime.

# **P** Bébédélice

- Quando o ciclo de cozedura chega ao fim, ouve-se um bip para avisar que os alimentos estão prontos; o aparelho pára automaticamente. Nota: É possível parar o ciclo de cozedura em qualquer momento, carregando uma vez no botão "Ligar/Desligar".
- Retire a campânula, segurando-a pelas partes superiores. **Aviso:** A campânula está muito quente. Pegue nela com cuidado.
- Deixe o tabuleiro de cozedura arrefecer durante 4 a 5 minutos. Utilize a asa do tabuleiro de cozedura para o retirar.
- Retire os alimentos cozidos ao vapor e coloque-os na tigela. Ao mesmo tempo, deite na tigela de mistura a água da cozedura recuperada no colector. Os alimentos ficam assim mais saborosos e suculentos. **Aviso:** O colector está quente. Atenção ao pegar nele.
- Enrosque a tampa de mistura na tigela e feche-a.
- Coloque-a de novo no Bébédélice, alinhando a tigela pela ranhura do aparelho. Rode seguidamente a tigela no sentido do movimento dos ponteiros do relógio para prender.
- Segure a tigela com a mão esquerda e, com a direita, rode o botão de comando para a esquerda, para picar os alimentos. **Aviso:** Não pique continuamente durante mais de 25 segundos para o aparelho não aquecer excessivamente.
- Logo que os alimentos estejam prontos, largue o botão.
- Retire a tigela e a cobertura de mistura.
- Agora pode dar os alimentos ao seu bebé. **Aviso:** Verifique sempre a temperatura dos alimentos antes de os dar ao bebé.
- Se houver restos, pode deixá-los na picadora e fechá-la com a tampa. Também a pode meter no frigorífico. **Aviso:** Não comece a picar antes da tigela ter algum alimento ou líquido. Nunca picar em vazio. Desmontagem das lâminas. **Aviso:** Não esquecer as peças 1, 2 e 3 durante a nova montagem das lâminas para evitar riscos de sobreaquecimento (ver o esquema abaixo).

Pode preparar alimentos saudáveis e deliciosos para o seu bebé. Leia as nossas receitas.

## ● Aquecer biberões/boiões pequenos:

- Coloque o aparelho sobre uma superfície plana e estável. Assegure-se de que tanto o aparelho como o cabo eléctrico se encontram fora do alcance das crianças.
- Assegure-se de que as características do aparelho coincidem com as da corrente eléctrica da rede. Em caso afirmativo, pode ligar o aparelho com toda a segurança.
- Retire o tabuleiro de cozedura e o receptor do aparelho.
- Retire a pipeta do local onde está guardado e encha-o com água como se indica na tabela ao lado\*.

Quantidade de água no biberão	Quantidade de água (ml) a colocar na cuba para um biberão preparado à temperatura ambiente (20°C)	Quantidade de água (ml) a colocar na cuba para um biberão preparado e colocado no frigorífico (4°C)
120 ml	8 ml	12 ml
240 ml	10 ml	13 ml
330 ml	11 ml	14 ml
Boião para bebé	Quantidade de água (ml) a colocar na cuba para um pequeno boião (20°C)	Quantidade de água (ml) a colocar na cuba para um pequeno boião frio (4°C)
120 g	9 ml	11 ml
200 g	10 ml	12 ml
250 g	11 ml	13 ml

**Atenção:** Esta tabela possui apenas valor indicativo. Se achar que o biberão ou o boião não ficam suficientemente quentes, ou ficam excessivamente quentes, não hesite em aumentar ou diminuir a quantidade de água na cuba.

- Não é preciso aquecer previamente o aparelho. Deite a quantidade de água na cuba. Não encha acima do nível indicado. Se usar água em demasia, o tempo de aquecimento do biberão será mais longo e o biberão poderá ficar excessivamente quente.
- Coloque o prato isolante no fundo da cuba de cozedura. Coloque o biberão no centro da cuba sobre o prato isolante. **Aviso:** Nunca coloque um biberão ou um boião directamente na cuba sem utilizar o prato isolante, porque o biberão pode sofrer danos.

# **P** Bébédélice

- Coloque a campânula sobre o aparelho. **Aviso:** A campânula não possui sistema de fecho; não retire a campânula com o aparelho em funcionamento.
- Rode o botão de comando  $\leq$ . Carregue em seguida no botão "Ligar/Desligar"  $\oplus$ .
- O visor luminoso acende e o ciclo de aquecimento do biberão começa. **Aviso:** Durante o ciclo de aquecimento, o vapor sai pelo orifício da campânula. Mantenha as suas mãos longe desse orifício para evitar que se queime.
- Quando o ciclo de aquecimento chega ao fim, ouve-se um bip para avisar que o biberão está pronto; o aparelho pára automaticamente. Nota: É possível parar o ciclo de aquecimento em qualquer momento, carregando uma vez no botão "Ligar/Desligar"  $\oplus$ .
- Retire a campânula, segurando-a pelas partes superiores. **Aviso:** A campânula está muito quente. Pegue nela com cuidado.
- Retire o biberão imediatamente para impedir o aquecimento residual. O biberão pode estar quente; aguarde que arrefeça antes de pegar nele. **Aviso:** Agite sempre o biberão e verifique a temperatura antes de o dar ao seu bebé.

## **NOTA:**

**Os biberões são aquecidos ao vapor para aquecer a água. As dimensões, os materiais (vidro ou plástico) e a quantidade de líquido influenciam a temperatura final do conteúdo. Se os biberões / boiões não estiverem suficientemente quentes, deite um pouco mais de água na pipeta. Se os biberões / boiões estiverem excessivamente quentes, reduza a quantidade de água na pipeta. Evite deixar o biberão na cuba depois de completado o ciclo de aquecimento, pois o calor retido continuaria a aquecer o biberão.**

Deixe arrefecer o aparelho pelo menos durante 15 MINUTOS entre cada utilização.

## **● Esterilizar um biberão:**

- Coloque o aparelho sobre uma superfície lisa e estável. Assegure-se de que o aparelho e o cabo eléctrico se encontram fora do alcance das crianças.

- Assegure-se de que as características eléctricas do aparelho coincidem com as da corrente eléctrica da rede. Em caso afirmativo, pode ligar o aparelho com segurança.
- Retire o colectador do suco da cozedura, o tabuleiro de cozedura e a campânula do aparelho.
- Deixe o prato isolante no fundo da cuba.
- Retire a tigela de misturar e encha-a com 90 ml de água.
- Deite a água no fundo da cuba.
- Coloque o biberão lavado (sem resíduos de leite) invertido no fundo da cuba. Coloque o aro e a tefina na cuba atrás do biberão.
- Volte a colocar a campânula.
- Rode o botão de comando para a posição  $\geq$ . Carregue no botão "Ligar/Desligar"  $\oplus$ .
- O visor acende e o ciclo de esterilização começa. **Aviso:** Durante o ciclo de aquecimento, o vapor sai pelo orifício da campânula. Mantenha as suas mãos longe desse orifício para evitar que se queime.
- Quando o ciclo de esterilização chega ao fim, ouve-se um bip para avisar que o biberão está pronto; o aparelho pára automaticamente. Nota: É possível parar o ciclo de aquecimento em qualquer momento, carregando uma vez no botão "Ligar/Desligar".
- Retire a campânula, segurando-a pelas partes superiores. **Aviso:** A campânula está muito quente. Pegue nela com cuidado.
- Agora pode pegar no biberão e nos acessórios esterilizados. **Aviso:** O biberão está quente.

## **● Limpeza do Bébédélice:**

- Desligue sempre o seu Bébédélice e assegure-se de que está frio antes de o limpar.
- Cuba do Bébédélice: Limpe a resistência no fundo da cuba com um pano ou uma esponja húmida. Não lave o Bébédélice debaixo de água corrente. Não use qualquer detergente; apenas água.

# P Bébédélice

- A pipeta, o receptáculo, o prato isolante, a campânula, as lâminas, a cobertura de misturar podem são laváveis com uma esponja, água quente e um pouco de sabão líquido suave. Passe por água e deixe secar.
- Não use produtos abrasivos nem solventes de limpeza para limpar, porque podem danificar o aparelho e as suas superfícies.
- Desmontagem das lâminas. **Aviso:** Não esquecer as peças 1, 2 e 3 durante a nova montagem das lâminas para evitar riscos de sobreaquecimento (ver o esquema abaixo).

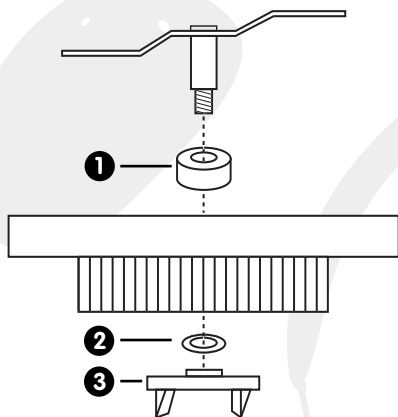

## ● Destartarização da cuba de aquecimento:

Após algum tempo de uso, é possível que comece a haver depósitos minerais na resistência, o que prejudica o Bébédélice. É preciso destartarizar periodicamente a cuba de cozedura, deitando sobre a resistência uma mistura de 100 ml de água quente e de 100 ml de vinagre branco. Deixe actuar pelo menos durante uma a duas horas (ou mais, se necessário), sem ligar a ficha do aparelho. Deite fora a mistura e limpe a resistência com um pouco de água num pano. Não meta o Bébédélice na água. Deixe secar.

# **Bébédélice**

## **PRECAUZIONI D'UTILIZZO: leggere attentamente tutte le istruzioni in allegato prima di utilizzare il Bébédélice**

- Per proteggersi dalle scariche elettriche, non immergere l'apparecchio ed il cavo in acqua ed in nessun altro liquido.
- Non utilizzate l'apparecchio per usi diversi dalla cottura / riscaldamento / miscelatura / sterilizzazione / scongelamento. Qualsiasi altro utilizzo potrebbe essere pericoloso.
- **AVVERTENZA:** Se il cavo di alimentazione è danneggiato, esso deve essere sostituito dal produttore, dal suo servizio post vendita o da persone di pari qualifica, in modo da evitare ogni pericolo.
- L'apparecchio non contiene alcuna parte utile che l'utente possa riparare. Non smontare l'apparecchio.
- Sorvegliate l'apparecchio quando lo utilizzate con dei bambini nelle vicinanze. Lasciate l'apparecchio fuori dalla portata dei bambini.
- Questo apparecchio si utilizza in ambienti interni, non utilizzatelo all'esterno.
- Evitate di lasciare che il cavo superi il tavolo o di lasciarlo in prossimità di superfici calde.
- Utilizzare l'apparecchio su una superficie totalmente piatta, stabile ed asciutta.
- Non mettete l'apparecchio su una superficie calda o vicino ad un forno od una piastra a gas o a qualsiasi cosa che sia simile ad una fonte di calore.
- Non toccate le superfici calde dell'apparecchio (camera di riscaldamento).
- Non spostate l'apparecchio mentre è in funzione, una volta collegato, se contiene acqua calda.
- Scollegate l'apparecchio quando non l'utilizzate o prima di pulirlo o di metterlo via.
- Rispettate sempre i tempi di riscaldamento ed assicuratevi che il biberon ed il suo contenuto siano ad una buona temperatura prima di dare l'alimento al vostro bébé.
- Utilizzate l'apparecchio esclusivamente per un uso domestico.
- Utilizzate dei biberon in plastica od in vetro che possano bollire o qualsiasi altro recipiente termoresistente con questo apparecchio. Verificate sempre i vostri utensili prima di utilizzarli con il Bébédélice.
- Gli apparecchi elettrici ed elettronici sono soggetti a raccolta differenziata. Non smaltire i rifiuti di apparecchi elettrici ed

elettronici assieme ai rifiuti municipali non differenziati, bensì procedere alla loro raccolta differenziata.

## **PARTI DEL BEBEDELICE (vedi foto pagina 2) :**

<b>A</b> Campana di cottura	<b>H</b> Cassetto di sistemazione
<b>B</b> Cesto	<b>I</b> Pinza
<b>C</b> Ricettacolo succo cottura	<b>J</b> Coperchio ermetico
<b>D</b> Piatto isolante	<b>K</b> Vaschetta di cottura
<b>E</b> Vaschetta di miscela	<b>L</b> Spia luminosa
<b>F</b> Coperchio di miscela	<b>M</b> Pulsante di comando
<b>G</b> Pipetta	<b>N</b> Pulsante di comando

**Geniale e pratico, il cassetto di alloggiamento (H) contiene il coperchio ermetico (J) ed il dosatore (G).**

## **MODALITA' DI UTILIZZO:**

### **● Preparazione dei pasti del bébé e scongelamento:**

1. Mettete l'apparecchio su una superficie totalmente piatta e stabile. Assicuratevi che l'apparecchio ed il cavo elettrico siano fuori dalla portata dei bambini.
2. Assicuratevi che la tensione dell'apparecchio coincida con la corrente elettrica. Se sì, collegate l'apparecchio in tutta sicurezza.
3. Togliete la campana di cottura, il cesto di cottura a vapore ed il ricettacolo dell'apparecchio.
4. Mettete l'alimento nel cesto di cottura (preparate l'alimento secondo il vostro libro di ricette)
5. Misurate la quantità di acqua adatta alla ricetta con il recipiente di mescola (utilizzate acqua del rubinetto e non acqua minerale).
6. Versate l'acqua fredda in fondo alla vaschetta. Assicuratevi che il piatto isolante sia sulla resistenza nera all'interno della vaschetta.
7. Mettere il ricettacolo in posizione. E ponete il cesto a vapore (con l'alimento) sul ricettacolo.
8. Ponete la campana correttamente. Attenzione: la campana non ha alcun sistema di chiusura, non ritirare la campana quando l'apparecchio è in funzione.
9. Portate il pulsante di comando in posizione  $\equiv$ . Premete quindi il pulsante "marcia/arresto"  $\odot$ .

# Bébédélice

10. Si accende la spia ed ha inizio il ciclo di cottura. **Avvertenza:** Durante la cottura, il vapore esce dall'orificio situato sulla campana. Mantenete le mani lontano dall'orificio per evitare di scottarvi.
11. Quando il ciclo di cottura è terminato, risuona un bip per ricordarvi che l'alimento è pronto e l'apparecchio si ferma automaticamente. Nota: Potete arrestare il ciclo di cottura in qualsiasi momento premendo il pulsante "marcia/arresto" una volta.
12. Ritirate la campana tenendola per le parti superiori. **Avvertenza:** la campana è molto calda. Maneggetela con attenzione.
13. Lasciate raffreddare il cesto di cottura da 4 a 5 minuti. Utilizzate l'ansa del cesto di cottura per far uscire il cesto.
14. Ritirate l'alimento cotto a vapore e ponetelo nel recipiente. Allo stesso tempo versate nel recipiente di miscela l'acqua di cottura recuperata nel ricettacolo. Ciò rende l'alimento più saporito e succoso. **Avvertenza:** il ricettacolo è molto caldo. Fate attenzione mentre lo maneggiate.
15. Avvitare il coperchio di miscela sul recipiente e chiudetelo.
16. Mettete di nuovo nel Bébédélice allineando il recipiente rispetto alla fessura dell'apparecchio. Girate quindi il recipiente in senso orario per stringerlo.
17. Utilizzate la vostra mano sinistra per tenere il recipiente e la mano destra per girare il pulsante di comando verso sinistra per macinare l'alimento. **Avvertenza:** non macinare continuamente per più di 25 secondi. Ciò potrebbe comportare un surriscaldamento dell'apparecchio.
18. Quando il cibo è pronto, rilasciate il pulsante.
19. Togliete il recipiente e ritirate il coperchio di miscela.
20. Ora potete dare l'alimento al vostro bebè. **Avvertenza:** verificate sempre la temperatura dei vostri alimenti prima di darli al vostro bebè.
21. Se vi sono dei resti, potete lasciarli nel mixer e chiuderlo con il coperchio. Allo stesso modo potete metterli in seguito in frigo. **Avvertenza:** non iniziare a macinare finché il recipiente non contiene alcun alimento né alcun liquido. Ne jamais hacher à vide. Non macinare mai a vuoto. Smontaggio delle lame. **Avvertenza:** non dimenticare i pezzi 1, 2 e 3 al momento del rimontaggio delle lame, per evitare ogni

rischio di surriscaldamento (vedere lo schema seguente). Potete preparare del cibo sano e delizioso per il vostro bebè! Consultate le nostre ricette.

## ● Riscaldare i biberon / piccoli recipienti:

1. Mettete l'apparecchio su una superficie piana e stabile. Assicuratevi che l'apparecchio ed il cavo d'alimentazione siano fuori dalla portata dei bambini.
2. Assicuratevi che la tensione dell'apparecchio coincida con la corrente elettrica. Se sì, collegate l'apparecchio in tutta sicurezza.
3. Togliete il cesto di cottura ed il ricettacolo dall'apparecchio.
4. Ritirate la pipetta dal suo luogo di immagazzinamento e riempitela con dell'acqua secondo la tavola allegata\*.

Quantità d'acqua nel biberon	Quantità d'acqua (ml) da mettere nella vaschetta per un biberon preparato a temperatura ambiente (20°C)	Quantità d'acqua (ml) da mettere nella vaschetta per un biberon preparato e posto in frigo (4°C)
120 ml	8 ml	12 ml
240 ml	10 ml	13 ml
330 ml	11 ml	14 ml
Piccolo recipiente per bebè	Quantità d'acqua (ml) da mettere nella vaschetta per un piccolo recipiente (20°C)	Quantità d'acqua (ml) da mettere nella vaschetta per un piccolo recipiente freddo (4°C)
120 g	9 ml	11 ml
200 g	10 ml	12 ml
250 g	11 ml	13 ml

**Attenzione: questa tabella è a titolo indicativo. Se ritenete che il biberon o il piccolo recipiente non siano sufficientemente o troppo caldi, non esitate ad aumentare o diminuire l'acqua che si trova nel recipiente.**

5. Non è necessario preriscaldare l'apparecchio. Versate la quantità d'acqua nella vaschetta. Non riempite al di sopra del livello indicato. Se si usa troppa acqua, il tempo di riscaldamento del biberon sarà troppo lungo ed il biberon rischia di essere troppo caldo.
6. Mettete il piatto isolante in fondo alla vaschetta di cottura. Mettete il biberon al centro della vaschetta sul piatto isolante.

# I Bébédélíce

**Avvertenza:** Non mettete mai un biberon od un piccolo recipiente sulla vaschetta senza aver utilizzato il piatto isolante. Il biberon rischia di danneggiarsi.

- Mettete la campana sull'apparecchio. **Avvertenza:** la campana non ha alcun sistema di chiusura, non ritirare la campana quando l'apparecchio è in funzione.
- Portate il pulsante di comando  $\approx$ . Premete quindi il pulsante "marcia/arresto"  $\Phi$ .
9. Si accende la spia ed ha inizio il ciclo di riscaldamento del biberon. **Avvertenza:** Durante il ciclo di riscaldamento, il vapore esce dall'orifizio situato sulla campana. Allontanate le mani per evitare di scottarvi.
- Quando il ciclo è finito, risuona un bip per ricordarvi che il biberon è pronto. L'apparecchio si ferma automaticamente. Nota: Potete arrestare il ciclo di riscaldamento in qualsiasi momento premendo il pulsante "marcia/arresto"  $\Phi$  una volta.
- Estraete la campana dal manico superiore. **Avvertenza:** la campana è molto calda. Maneggiatela con attenzione.
- Togliete il biberon immediatamente per impedire il riscaldamento residuo. Il biberon può essere caldo, aspettare che si raffreddi prima di maneggiarlo. **Avvertenza:** scuotere sempre il biberon e verificare la temperatura prima di darlo al vostro bebè.

## NOTA:

**I biberon sono riscaldati a vapore per riscaldare l'acqua. Le dimensioni, materiali (vetro o plastica) e la quantità di liquido hanno un effetto sulla temperatura finale del contenuto. Se i biberon / piccoli recipienti non sono abbastanza caldi, mettete un po' più d'acqua nella pipetta. Se i biberon / piccoli recipienti sono troppo caldi, diminuite la quantità d'acqua nella pipetta. Evitate di lasciare il biberon nella vaschetta quando il ciclo di riscaldamento è terminato. Il calore imprigionato continuerebbe a riscaldare il biberon.** Lasciate raffreddare l'apparecchio almeno 15 MINUTI tra ogni utilizzo.

## ● Sterilizzare un biberon:

- Mettete l'apparecchio su una superficie totalmente piatta e

stabile. Assicuratevi che l'apparecchio ed il cavo d'alimentazione siano fuori dalla portata dei bambini.

- Assicuratevi che la tensione dell'apparecchio coincida con la corrente elettrica. Se sì, collegate l'apparecchio in tutta sicurezza.
- Togliete il ricettacolo del succo di cottura, il cesto di cottura e la campana dall'apparecchio.
- Lasciate il piatto isolante in fondo alla vaschetta.
- Estraete il recipiente di miscela e riempitelo con 90ml di acqua.
- Versate l'acqua in fondo alla vaschetta.
- Mettete a rovescio il biberon pulito (senza residui di latte) in fondo alla vaschetta. Mettete l'anello e la tettarella nella vaschetta dietro al biberon.
- Rimettete la campana.
- Portate il pulsante di comando in posizione  $\approx$ . Premete il pulsante "Marcia/Arresto"  $\Phi$ .
- Si accende la spia ed ha inizio il ciclo di sterilizzazione. **Avvertenza:** Durante il ciclo di riscaldamento, il vapore esce dall'orifizio situato sulla campana. Allontanate le mani per evitare di scottarvi.
- Quando il ciclo di sterilizzazione è finito, risuona un bip per ricordarvi che il biberon è pronto, l'apparecchio si ferma automaticamente. Nota: Potete arrestare il ciclo di riscaldamento in qualsiasi momento premendo il pulsante "marcia/arresto" una volta.
- Estraete la campana dal manico superiore. **Avvertenza:** la campana è molto calda. Manipolatela con attenzione.
- Potete ora prendere il biberon e gli accessori sterilizzati. **Avvertenza:** il biberon è caldo.

## ● Pulizia del vostro bebedélíce:

- Scollegate sempre il vostro Bébédélíce ed assicuratevi che sia freddo prima della pulizia.
- Vaschetta del Bébédélíce: asciugatela resistenza in fondo alla vaschetta con un panno od una spugna umida. Utilizzate acqua fresca. Lasciate asciugare. Non immergete il Bébédélíce in acqua od in un altro liquido. Non lavate il Bébédélíce sotto all'acqua corrente. Non utilizzate alcun prodotto, solo acqua.

# I Bébédélice

- La pipetta, il ricettacolo, il piatto isolante, la campana, le lame, il coperchio di miscela possono essere lavati utilizzando una spugna con dell'acqua calda ed un po' di sapone liquido neutro. Sciacquate con acqua e lasciate asciugare.
- Non utilizzate abrasivi o solventi per la pulizia. Possono danneggiare l'apparecchio e le sue superfici.
- Smontaggio delle lame. **Avvertenza:** non dimenticare i pezzi 1, 2 e 3 al momento del rimontaggio delle lame, per evitare ogni rischio di surriscaldamento (vedere lo schema seguente).

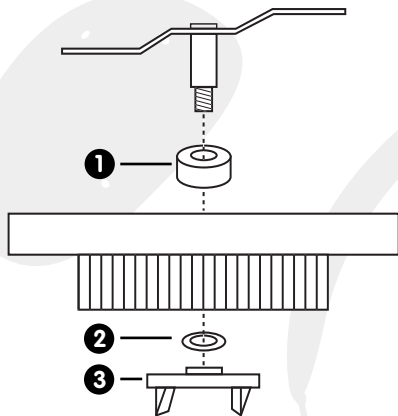

## ● Rimozione del calcare dalla vaschetta di riscaldamento:

Dopo essere stato utilizzato per un certo periodo, si possono formare dei depositi di calcare sulla resistenza e danneggiarla. Dovrete rimuovere regolarmente il calcare dalla vaschetta di cottura versando una miscela di 100 ml di acqua calda e 100 ml di aceto bianco sulla resistenza. Lasciate trascorrere almeno una o due ore (o più se necessario) senza collegare l'apparecchio.

Vuotate la miscela e sciacquate la resistenza con l'aiuto di un po' d'acqua in un panno. Non immergete il Bébédélice in acqua. Lasciatelo asciugare.

# H Bébédélíce

**FONTOS BIZTONSÁGI ELŐÍRÁSOK :** Figyelmesen olvassa el a biztonsági és elővigyázatossági előírásokat és a használati útmutatót mielőtt elkezdené használni a Bébédélíce-t.

– Az elektromos áramütés kockázatának a csökkentése érdekében soha ne merítse vízbe vagy más folyadékba a készüléket és az elektromos kábelt, valamint soha ne működtesse a készüléket vizes kézzel.

– A készüléket kizárólag a következőkre használhatja : kiolvasztás, párolás, mixelés (aprítás), sterilizálás, cumisüveg és bébiétel melegítés. Minden más fajta használat veszélyes lehet. A nem rendeltetéseszerű használat vagy a használati utasítástól eltérő használatát a gyártó nem vállal felelősséget és így a garancia érvényét veszti.

– **FIGYELEM :** A csatlakozó kábel megrongálódását csak hozzáértő szakembernek vagy a gyártónak áll jogában kicserélni azért, hogy elkerüljük a veszélyt.

– A készülékben nincs olyan alkatrész amely más szerkezetben hasznosítható. Ne bontsa szét a készüléket.

– Helyezze a készüléket mindig olyan helyre, hogy azt a gyermek ne érhesse el. A személyi sérülés elkerülése érdekében a készüléket ne használja gyermek, vagy olyan személy, aki nem ismeri a készülék használatát. Óvatosan használja a készüléket ha gyermek van a közelben.

– Ezt a készüléket beltéri használatra készítették, kültéri használatra tilos.

– Ne hagyja, hogy a hálózati kábel az asztal vagy a munkalap élén keresztül leljön, vagy forró felülethez érjen.

– A készüléket kizárólag stabil, sík, száraz munkafelületen, fröccsenő víztől védett helyen használja. A készüléket felfordítani tilos.

– Ne tegye a készüléket meleg felületre, ill. nyílt láng közelébe (pl: gáztűzhely, sütő stb), valamint ne is használja értelemszerűen ilyen helyeken.

– Ne érintse meg a készülék forró felületeit, pl cumisüveg-melegítő rész alja (a tartály fűtőtalpa)

– Ne mozgassa, ne helyezze át a készüléket működés közben, főleg akkor, ha abban forróvíz van. Működés közben ne hagyja őrízetlenül a készüléket még egy pillanatra sem.

– A készülék elpakolása, illetve tisztítása előtt, valamint minden használat után húzza ki a készülék elektromos tápvezetékének

dugóját az aljzatból. Soha nem szabad a készüléket a vezetékénél fogva kihúzni a dugaszoló aljzatból. Kizárólag akkor használjon hosszabítót, ha meggyőződött arról, hogy az kifogástalan állapotban van. Egyetlen egy háztartási készüléket sem szabad használni abban az esetben ha előtte leesett a földre.

– Mindig tartsa be a melegítési időt, és mindig ellenőrizze a cumisüveg és az étel hőmérsékletét mielőtt elkezdené az etetést.

– A készülék háztartási felhasználásra készült és arra ajánljuk. A kereskedelmi felhasználás automatikusan érvényteleníti a termékre adott garanciát.

– Műanyag cumisüveget vagy olyan más anyagú terméket használjon ami ellenáll a hőnek. Mielőtt elkezdené valamilyen tevékenységet végezni a készülékkel mindig ellenőrizze le, hogy lehetséges-e elvégezni azt a Bébédélíce-el vagy sem.

– Az elektromos és elektronikai berendezések nem háztartási hulladékká válnak, azok gyűjtése elkülönítve történik. Az elektronikai hulladékok az országban működő valamelyik újrahasznosítható és ártalmatlanító hulladékgyűjtő udvaron adja le.

## BÉBÉDELICE RÉSZEI:

<b>A</b> Párolóharang	<b>H</b> Tarozékok tárolója
<b>B</b> Kosár	<b>I</b> Fogó
<b>C</b> Párolásnál képződő folyadék tárolótartály	<b>J</b> Hermetikus fedő
<b>D</b> Elválasztó	<b>K</b> Tartály
<b>E</b> Tárolóedény, mixáló edény	<b>L</b> Működést jelző lámpa
<b>F</b> Vágókéstartó	<b>M</b> Funkció vezérlógomb
<b>G</b> Mércés adagoló	<b>N</b> Ki/be kapcsológomb

Praktikus és fortélyos, a rendezőfiókban (h) a következők segédeszközök vannak, egy hermetikus fedő (j) és egy mércés adagoló(g).

## HASZNÁLATI UTASÍTÁS:

### ● A baba ételének előkészítése & kiolvasztása :

1. Helyezze a készüléket egy sík, stabil, száraz felületre. Győződjön meg arról, hogy a készüléket és az elektromos kábelt gyermek ne érje el. A készüléket ne tartsa gyermek által hozzáférhető helyen, valamint soha ne hagyja őket őrízetlenül a működésben lévő szerkezettel. Tartsa távol a készüléket a gyermekről.

# H Bébédélce

2. Győződjön arról, hogy az elektromos hálózati feszültség megegyezik-e a készüléken jelzettekkel. A készülék kizárólag az érvényben lévő előírásoknak megfelelő biztonsági felszereléssel, 220–230 V.- 50 Hz, földelt elektromos hálózatban használható. Ha az elektromos hálózat megfelelő, akkor az elektromos kábel csatlakoztassa az aljzathoz.
3. Vegye le a párolóharangot (a), a pároló kosarat (b) és a folyadék tárolótartályt (c)
4. Helyezze az ételt a párolókosárba (b) (Készítse el az ételt a receptkönyv szerint)
5. Mérje ki a receptkönyv szerinti vízmennyiséget a mixáló edény segítségével ( használjon csapvizet és nem ásványvizet)
6. Öntsze a vizet a tartály aljába (k). Győződjön meg arról, hogy az elválasztó (d) a tartály (k) belső részében van-e.
7. Párolásnál képződő folyadék tárolótartályt (c) helyezze a helyére, majd a pároló kosarat (b) a benne lévő étellel együtt a párolásnál képződő folyadék tárolótartályra (c)
8. Helyesen helyezze el a párolóharangot (a). Vigyázat : a párolóharangot nem lehet lezárni, működés közben levenni tilos.
9. Fordítsa el a funkció vezérlőgombot (m) . a következő funkcióba  $\cong$ , majd nyomja meg a ki/be kapcsoló gombot (n)  $\text{⏻}$  .
10. A működést jelző lámpa (l) bekapcsol és világitani kezd, a párolás folyamata megkezdődik. **Figyelmeztetés** : A párolás időtartama alatt a gőz a párolóharang nyílásán távozik. Az égési sérülések elkerülése végett tartsa távol a kezeit a nyílástól.
11. A párolási folyamat végén a szerkezet automatikusan kikapcsol, majd egy BIP hangot ad ki, hogy jelezze Önnek, az étel megpárolódott. Feljegyzés : a párolási folyamat bármelyik pillanatban leállítható, elegendő megnyomni egyszer a ki/be kapcsoló gombot (n).
12. Vegye le a párolóharangot (a) a felsőrészénél fogva. **Figyelmeztetés** : a párolóharang nagyon meleg. Óvatosan bánjon vele.
13. Hagyja kihűlni a kosarat (b) 4–5 percen keresztül. Használja a fogót (i), azért, hogy kitudja venni kosarat.
14. Vegye ki a megpárolt ételt és helyezze a tárolóedénybe (e), majd öntsön a párolás során keletkezett folyadékból illése szerinti mennyiséget a megpárolt ételhez, ezután mixelje össze azokat. Ezzel az eljárással az étel ízletesebb és levesesebb lesz. **Figyelmeztetés** : a tárolótartály meleg.

Óvatosan bánjon vele.

15. Csavarja a pengét tárolóedényhez (e), majd zárja le. **Figyelmeztetés** : üres állapotban ne használja a mixer funkciót.
16. Újra helyezze a tárolóedényt (e) a készüléken található hasadéki vonalával egyezően a Bébédélce-be, majd óramutató járásával megegyező irányba csavarja el. .
17. A bal kezét helyezze a tárolóedény (e) tetejére, a jobb kezével pedig fordítsa el bal irányba a funkció vezérlőgombot (m), azért, hogy az ételt összetudja mixelni. **Figyelmeztetés** : folyamatosan max. 25 másodpercig használható a mixer. Ennél hosszabb ideig történő használat esetén a szerkezet túlmelegedhet.
18. Amikor az étel megfelelően felaprításra került, tehát elkészült, akkor engedje el a gombot.
19. Vegye ki a tartályt és távolítsa el a pengéket.
20. Az étel elkészült odaadható a gyermeknek. **Figyelmeztetés** : mindig ellenőrizze le az étel hőfokát mielőtt elkezdené a gyermek etetését.
21. Ha megmarad az étel nyugodtan bennehagyhatja csak ahermetikussal fedővel (j) zárja le, majd helyezze be a hűtőszekrénybe. **Figyelmeztetés** : A mixelést ne kezdje el abban az esetben, ha valamilyen étel – vagy folyadék maradt benne. Soha ne használja üres állapotban a mixer funkciót. A vágókések szétszedése. **FIGYELEM** : az összeszerelésnél ne felejtse el a 1, 2 és a 3–es elemeket azért, hogy elkerülje a szerkezet túlmelegedését. (lásd a következő ábra)

A baba ételle könnyedén elkészíthető, ami ízletes és egészséges is egyben. Olvassa el a mellékelt receptkönyvünket is.

## ● A cumisüveg / bébiétel melegítése :

Mindig vegye le a bébiétel tetejét a melegítés előtt. Soha ne zárja le légmentesen a cumisüveget, ezzel elkerülheti a túlnyomást. Mindig győződjön meg arról, hogy a cumisüvegben lévő cumi ne legyen a melegítés időtartama alatt az cumisüvegen, vagy csak gyengén legyen az rácsavarozva.

1. A készüléket mindig teljesen sük és száraz területen használja. A készüléket ne tartsa gyermek által hozzáférhető helyen, valamint soha ne hagyja őket őrizetlenül a működésben lévő szerkezettel. Tartsa távol a készüléket a gyermektől. Ellenőrizze, hogy az elektromos kábelhez és a készülékhez gyermek ne tudjon hozzáférni.

# H Bébédélce

2. Győződjön arról, hogy az elektromos hálózati feszültség megegyezik-e a készüléken jelzettekkel. A készülék kizárólag az érvényben lévő előírásoknak megfelelő biztonsági felszereléssel, 220–230 V.– 50 Hz, földelt elektromos hálózatban használható. Ha az elektromos hálózat megfelelő, akkor az elektromos kábellet csatlakoztassa az aljzathoz.
3. Távolítsa el a kosarat (b) és a párolásnál képződő folyadék tárolótartályt (c).
4. Vegye elő a tartozékok tárolójából (h) a mércés adagolót (g), majd a lenti táblázat szerinti vízmennyiséggel tölts fel.

Cumisüvegben lévő tej mennyisége	A tartályba szükséges mennyiségű víz, ha a cumisüvegben lévő folyadék szobahőmérsékletű (kb.20°C)	A tartályba szükséges mennyiségű víz, ha a cumisüvegben lévő folyadék hideg (kb.4°C)
120 ml	8 ml	12 ml
240 ml	10 ml	13 ml
330 ml	11 ml	14 ml

Bébiétel	A tartályba szükséges mennyiségű víz, ha a bébiétel szobahőmérsékletű (kb.20°C)	A tartályba szükséges mennyiségű víz, ha a bébiétel hideg (kb.4°C)
120 g	9 ml	11 ml
200 g	10 ml	12 ml
250 g	11 ml	13 ml

**Figyelem** : Ez a táblázat csak tájékoztató jellegű. Ha úgy dönt, hogy a bébiétel vagy a cumisüveg ne legyen nagyon meleg akkor kevesebb vizet használjon, ha viszont ettől melegebben szeretné akkor adagoljon az előirttól több vizet a tartályba.

5. A szerkezetet előmelegíteni nem szükséges. Öntsé az adagolóban lévő vízmennyiséget a tartályba. Ne öntsön a jelzett mennyiségtől több vizet a tartályba. A sok víz cumisüveg túlmelegedését, valamint a melegítési folyamat elhúzódsát eredményezi.
6. Helyezze az elválasztót (d) a tartályba (k). Helyezze a cumisüveget vagy a bébiételt a tartályban lévő elválasztó közepére. **Figyelmeztetés** : Soha ne tegye a cumisüveget vagy a bébiételt közvetlenül a tartályba. Mindig használja az elválasztót (d). A közvetlen érintkezés a készülék fűtőtalpával (vagyis a tartály aljával) a cumisüvegben kárt okoz.
7. Helyezze a párolóharangot (a) a szerkezetre. Vigyázat: a

- párolóharangot nem lehet lezárni, működés közben levenni tilos.
8. Fordítsa el a funkció vezérlőgombot (m) a következő funkcióba  $\leq$  , majd nyomja meg a ki/be kapcsoló gombot (n)  $\odot$  .
9. A működését jelző lámpa (l) bekapcsol és világítani kezd, az étel melegítésének folyamata megkezdődik. **Figyelmeztetés** : A melegítés időtartama alatt a gőz a párolóharang nyílásán távozik. Az égési sérülések elkerülése végett tartsa távol a kezét a nyílástól.
10. A melegítési folyamat végén a szerkezet automatikusan kikapcsol, majd egy BIP hangot ad ki, hogy jelezze Önnek, az étel megmelegedett. Megjegyzés : a melegítési folyamat bármelyik pillanatban leállítható, elegendő megnyomni egyszer a ki/be kapcsoló gombot (n)  $\odot$  .
11. Vegye le a párolóharangot (a) a felsőrészenél fogva. **Figyelmeztetés** : a párolóharang nagyon meleg. Óvatosan bánjon vele.
12. A cumisüveg vagy a bébiétel nagyon felmelegedik, a készülék kikapcsolása után azonnal óvatosan vegye ki a tartályból. **Figyelmeztetés** : Mindig rázza fel a cumisüveget, kavarja meg a bébiételt, majd ellenőrizze a tej és a bébiétel hőmérsékletét mielőtt elkezdené a baba etetését.

**Megjegyzés** : A víz felforrósodása által képződő gőzzel melegedik fel a cumisüvegben lévő tej és a bébiétel. A cumisüveg mérete, anyaga (üveg, műanyag) valamint a melegítendő folyadék mennyisége együttesen befolyásolják a cumisüveg újratartalmának végleges hőmérsékletét. Ha a cumisüvegben lévő tej vagy a bébiétel nem eléggé meleg, akkor tegyen valamivel több vizet a mércés adagolóba. Ha a cumisüvegben lévő tej vagy a bébiétel nagyon meleg, akkor csökkentse a mércés adagolóban lévő víz mennyiségét. A melegítési folyamat végén a cumisüveget vagy a bébiételt azonnal vegye ki a tartályból. Ha ezt nem teszi meg, akkor a cumisüveg /bébiétel tovább melegedhet. A cumisüveg és a bébiétel kívülről nagyon felmelegedik, ezért óvatosan vegye ki azokat.

A következő használat előtt hagyja lehűlni a készüléket kb. 15 percen keresztül.

## ● A cumisüveg sterilizálása :

1. A készüléket mindig teljesen száraz és száraz területen használja. A készüléket ne tartsa gyermek által hozzáférhető helyen, valamint soha ne hagyja őket őrizetlenül a működésben lévő szerkezettel.

# H Bébédélice

- Tartsa távol a készüléket a gyermektől. Ellenőrizze, hogy az elektromos kábelhez és a készülékhez gyermek ne tudjon hozzáférni.
- Győződjön arról, hogy az elektromos hálózati feszültség megegyezik-e a készüléken jelzettekkel. A készülék kizárólag az érvényben lévő előírásoknak megfelelő biztonsági felszereléssel, 220-230 V.- 50 Hz, földelt elektromos hálózatban használható. Ha az elektromos hálózat megfelelő, akkor az elektromos kábelt csatlakoztassa az aljzathoz.
  - Vegye ki a párolókosarat (b), a tárolótartályt (c) és a párolóharangot (a).
  - Az elválasztót (d) hagyja a tartály alján (k)
  - Vegye elő a tárolóedényt (e) és öntsön bele 90 ml vizet.
  - Öntse a vizet a tartályba (k)
  - Helyezze a már előzőleg megmosott cumisüveget (tej vagy tápszer maradék nélkül) fordított állapotban (nyílással lefelé) az elválasztóra (d), ami a tartály alján található (k). Helyezze a megmosott szorítógyűrűt és a cumit a cumisüveg mögé.
  - Helyezze vissza a párolóharangot (a) a szerkezetre.
  - Fordítsa el a funkció vezérlőgombot (m) a következő funkcióba ≡, majd nyomja meg a ki/be kapcsoló gombot (n) ⏻.
  - A működést jelző lámpa (l) bekapcsol és villogítani kezd, a cumisüveg sterilizálása megkezdődik. **Figyelmeztetés:** A vízmelegítésének időtartama alatt a gőz a párolóharang nyílásán távozik. Az égési sérülések elkerülése végett tartsa távol a kezzeit a nyílástól.
  - A sterilizálási folyamat végén a szerkezet automatikusan kikapcsol, majd egy BIP hangot ad ki, hogy jelezze Önnek, a sterilizálás végetért. Feljegyzés : a melegítési folyamat bármelyik pillanatban leállítható, elegendő megnyomni egyszer a ki/be kapcsoló gombot (n).
  - Vegye le a párolóharangot (a) a felső részénél fogva. **Figyelmeztetés:** a párolóharang nagyon meleg. Óvatosan bánjon vele.
  - A sterilizálási folyamat végén kiveheti a készülékből a lesterilizált cumisüveget a kellekeivel együtt. **Figyelmeztetés:** A cumisüveg és kellekei a sterilizálás végére felmelegednek. Óvatosan bánjon velük.

## ● A Bébédélice tisztítása :

- Minden tisztítás előtt húzza ki a készülék tápkábelét a

hálózatból (konnektorból), és hagyja a készüléket kihűlni.

- A Bébédélice egység - A víztartály (k) belsejét (a készülék fűtőalpa) minden használat után ajánlatos kitorölni egy ruhadarabbal vagy egy nedves, puha szivaccsal. A tisztításhoz kizárólag tiszta vizet használjon. Hagyja megszáradni. Soha ne merítse vízbe vagy más folyadékba a készüléket. Soha ne tartsa a készüléket folyóvíz alá. Ne használjon semmilyen más terméket a tisztításhoz, kizárólag vizet.
- A mércés adagoló (g), a párolásnál képződő folyadék tárolótartály (c), az elválasztó (d), a párolóharang (a), a pengék (kések) és a vágókés tartó (f) meleg mosogatószeres vízben tisztítható. Öblítse el vízben, majd hagyja megszáradni azokat.
- Ne használjon sűrűlőszert, savas-maró oldószereket a tisztításhoz, mert ezek kárt tehetnek megkarcolhatják, felsérthetik a szerkezet felületét.
- A vágókésék szétszedése. **FIGYELEM:** az összeszerelésnél ne felejtse el a 1, 2 és a 3-es elemeket azért, hogy elkerülje a szerkezet túlmelegedését. (lásd a következő ábra).

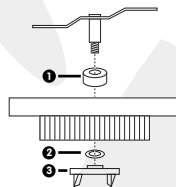

## ● A Bébédélice tisztítása :

- Minden vízkötelenítés előtt húzza ki a készülék tápkábelét a hálózatból (konnektorból), és hagyja a készüléket kihűlni. Ha a készülék még meleg ne öntse bele az ecetes vizet mert az kárt tehet a készülékben ! Ne használjon vízkötelenítő terméket. A vízminőségétől függően bizonyos idő után vízkő keletkezhet a Bébédélice tartályának alján (fűtőtalpán). Az eredményes, pontos működés érdekében a készülékben kialakult vízkővet rendszeresen eltávolítani. A vízkötelenítést a következők szerint végezze : keverjen össze 100 ml meleg vizet 100 ml étel ecettel, majd öntse bele mindet a tartályba (k). Hagyja benne legalább egy- vagy két órán keresztül (ha szükséges akkor ettől több is lehet). A vízkötelenítés teljes időtartama alatt tilos a tápkábel az elektromos hálózathoz csatlakoztatni. Végeztül öntse ki a víz- és ecet keveréket, majd öblítse ki egy enyhén nedves ruhadarab segítségével. Soha ne merítse vízbe a Bébédélice-t. Végeztül hagyja megszáradni a készüléket.

# Bon de garantie à vie

(à renvoyer le jour de l'achat)

- Oui, je souhaite garantir à vie mon produit Babymoov et je vous joins une copie de mon ticket de caisse (OBLIGATOIRE). Sans cela, nous ne pourrons garantir à vie votre achat.**
- Oui, je souhaite recevoir la Moovletter, lettre d'information électronique sur les nouveautés et la société Babymoov. Merci de bien remplir votre adresse e-mail.**

Nom des parents : .....

Prénoms des parents : .....

Adresse : .....

Code Postal / Ville : .....

N° de téléphone : .....

E-mail : .....

Prénoms de vos enfants : .....

Dates de naissance : .....

Nom du produit acheté : .....

Référence : .....

N° de code barre (obligatoire) : .....

Date de l'achat : .....

Lieu de l'achat : .....

Votre opinion sur la qualité du produit : Mauvaise 1 2 3 4 5 très bonne

Combien de produits Babymoov avez-vous déjà acheté ?

1 2 3 4 5 6 7 8 autre : .....

Avez-vous des commentaires sur ce produit ?

.....

.....

Avez-vous une idée d'un produit génial à créer pour bébé ?

.....

.....



Only for France and DOM TOM

\* sous réserve d'une utilisation conforme à la notice. La garantie à vie ne couvre pas les détériorations dues à une utilisation anormale, le textile, les consommables (sucettes, ampoules...), la sérigraphie, l'usure normale de certains éléments comme le plastique, le roulant...

• Nous vous rappelons que vous disposez d'un droit d'accès, de modification, de rectification et de suppression des données qui vous concernent (art. 34 de la loi "Informatique et Libertés" du 6 janvier 1978). Pour exercer ce droit, adressez-vous à Babymoov - 16, rue Jacqueline Auriol - 63100 Clermont-Ferrand.  
• Les informations qui vous concernent sont destinées à Babymoov. Nous pouvons être amenés à les transmettre à des tiers (partenaires commerciaux, etc).  
Le souhaitez-vous ? Oui  Non



Vos bébés bougent, nos idées aussi.

## **Babymoov**

Parc Industriel des Gravanches  
16, rue Jacqueline Auriol  
63051 Clermont-Ferrand cedex 2  
France

**[www.babymoov.com](http://www.babymoov.com)**



Service consommateur  
(France uniquement)  
0,12€ par minute

